

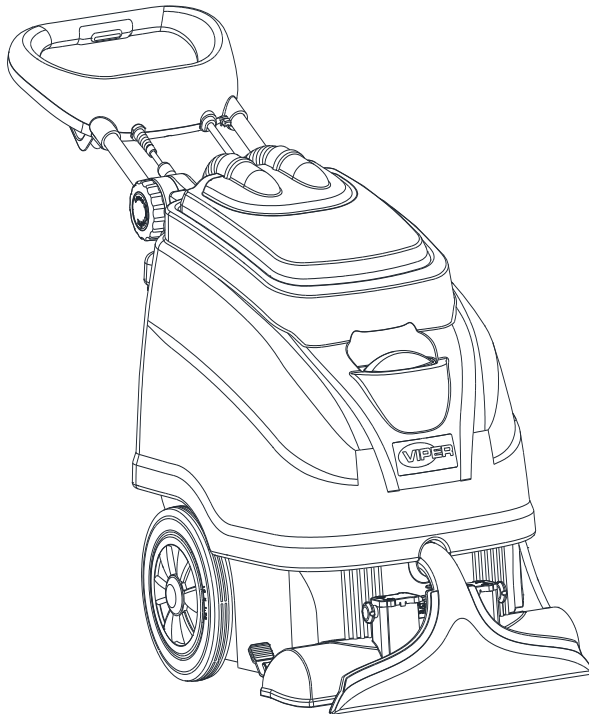

CEX410 Carpet Extractor

Owner's manual



Models:CEX410-EU

REV A (2018/6/28)

Form No:VV81256 Original instructions

 **Caution** –Read the instructions before using the machine

TABLE OF CONTENTS

ENGLISH.....	2-14
FRANÇAIS.....	15-19
ESPAÑOL.....	20-24
DEUTSCH.....	25-29
NEDERLANDS.....	30-34
ITALIANO.....	35-39
NORSK.....	40-44
SVENSKA.....	45-49
DANSK.....	50-54
SUOMI.....	55-59
PORTUGUÊS.....	60-64
ΕΛΛΗΝΙΚΑ.....	65-70
TÜRKÇE.....	71-80
SLOVENŠČINA.....	81-85
ČESKÝ.....	86-90
POLSKI.....	91-95
MAGYAR.....	96-100
ROMÂNĂ.....	101-105
БЪЛГАРСКИ.....	106-110
РУССКИЙ.....	111-115



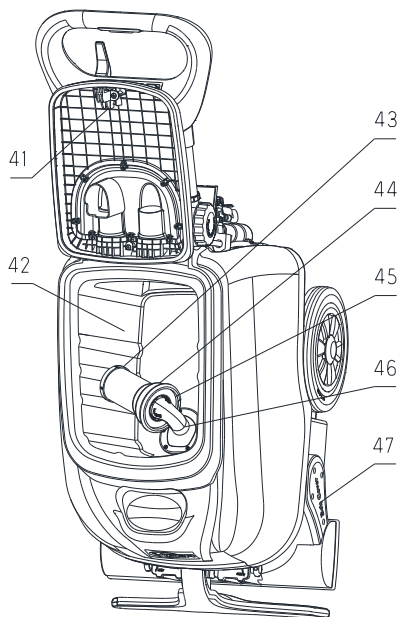
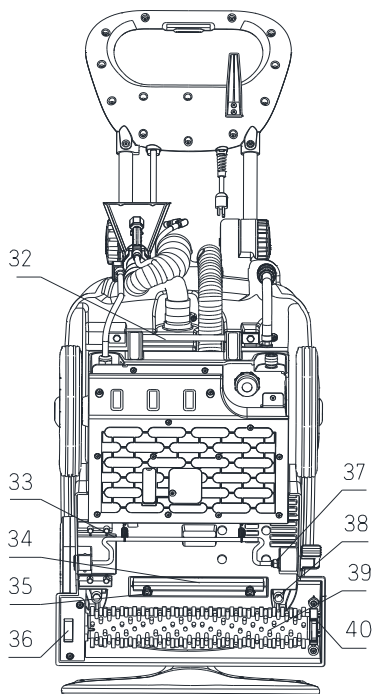
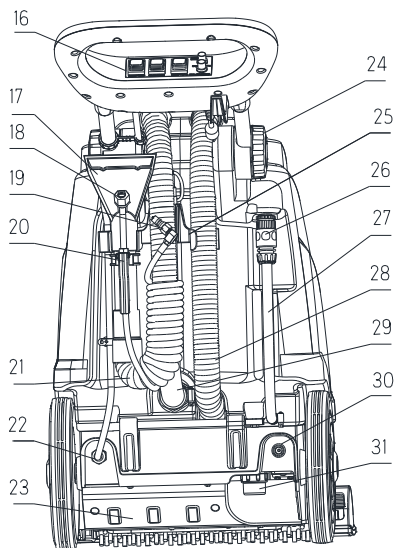
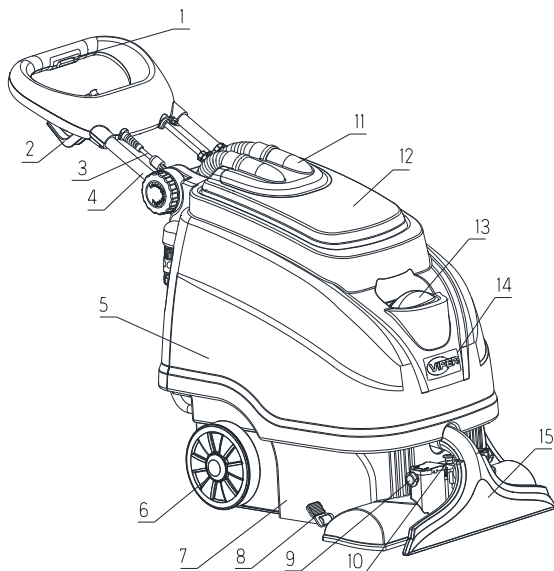

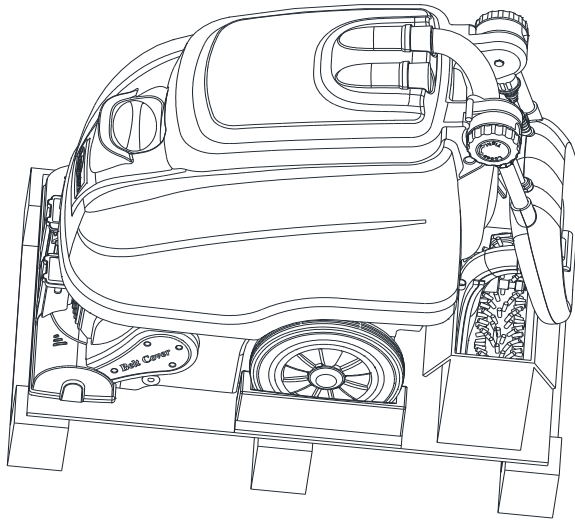

F1

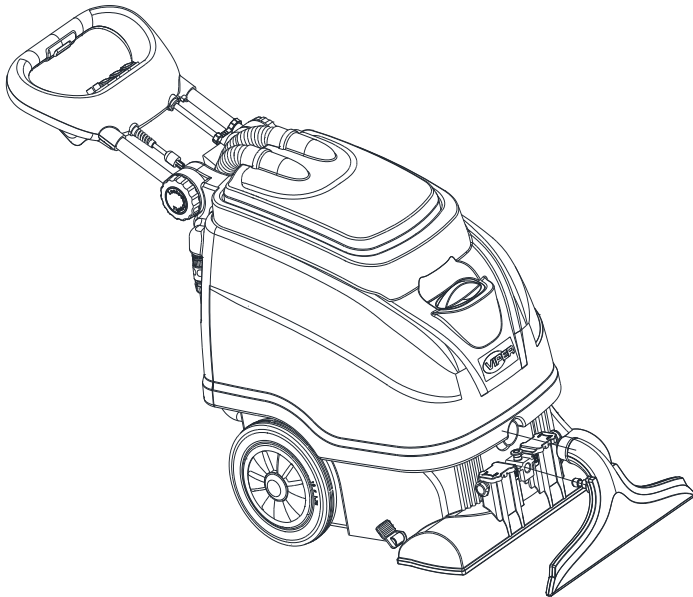

F2

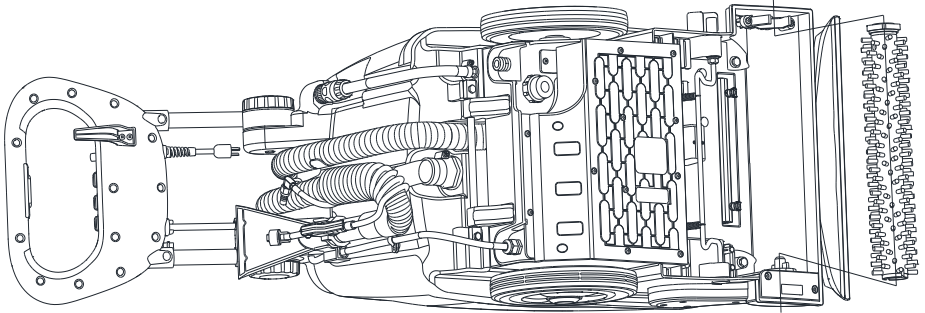

F3

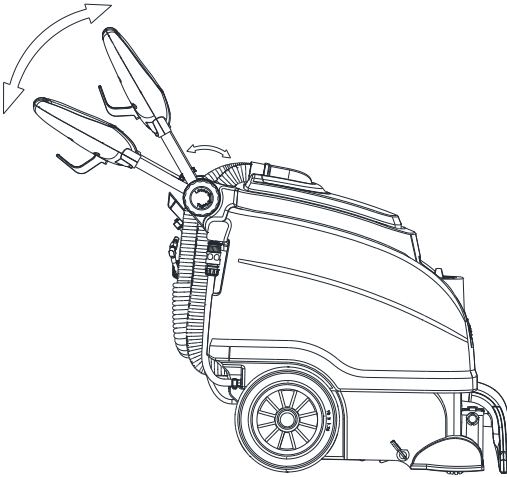

F4

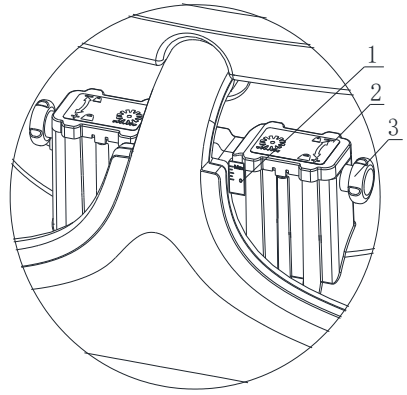

F5

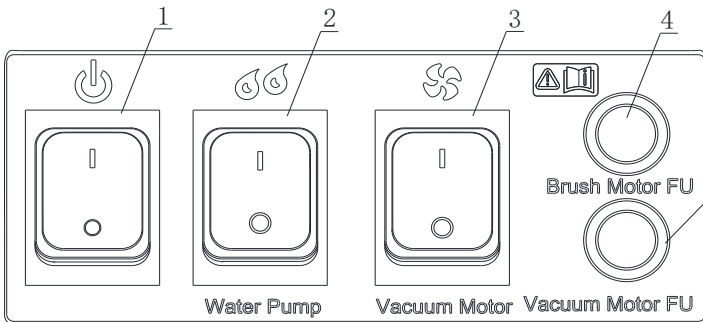

F6

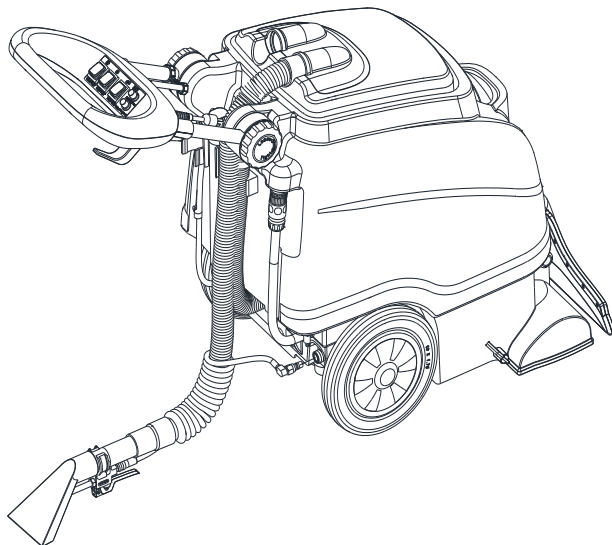

F7

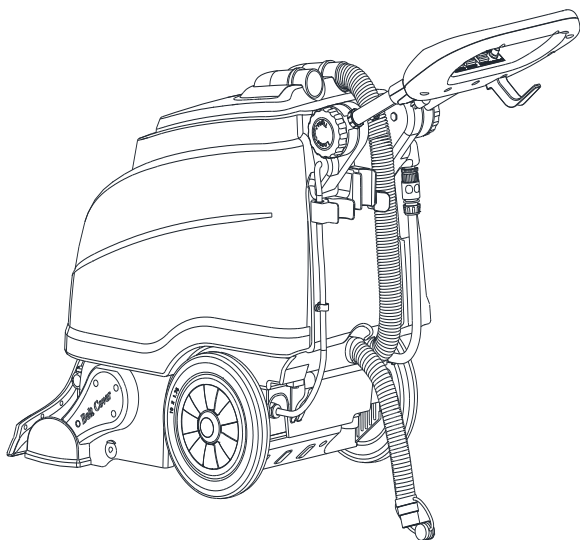

F8

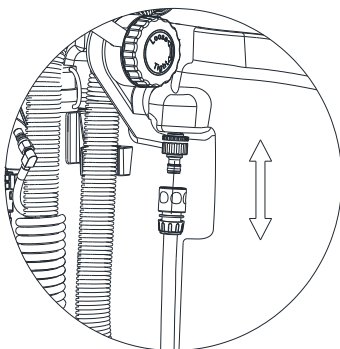

F9

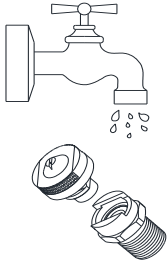

F10



F11

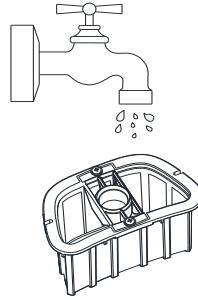

F12

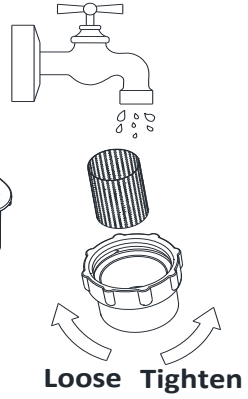

F13

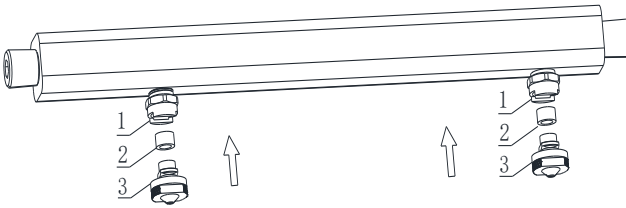

F14

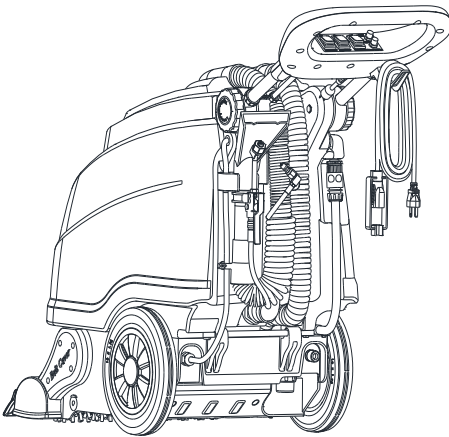

F15

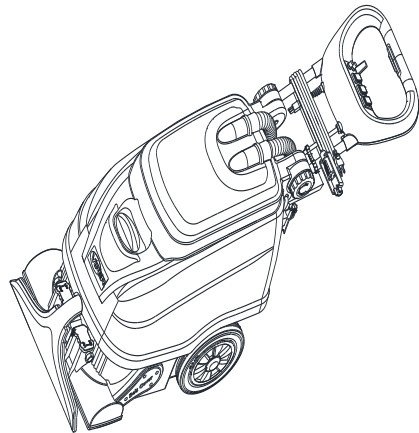

F16

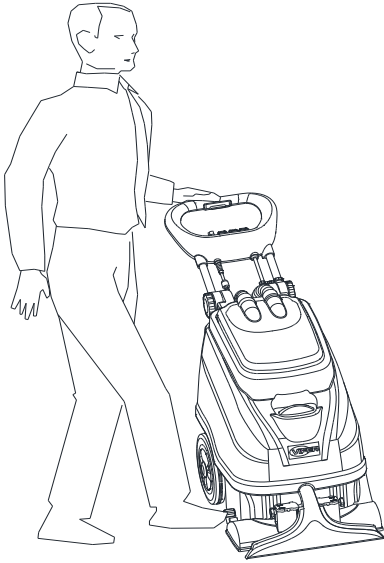

F17

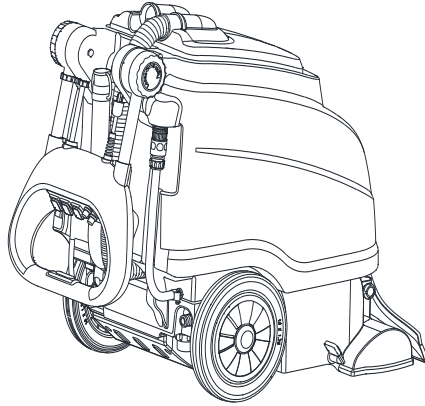

F18

Wiring diagram (F19)

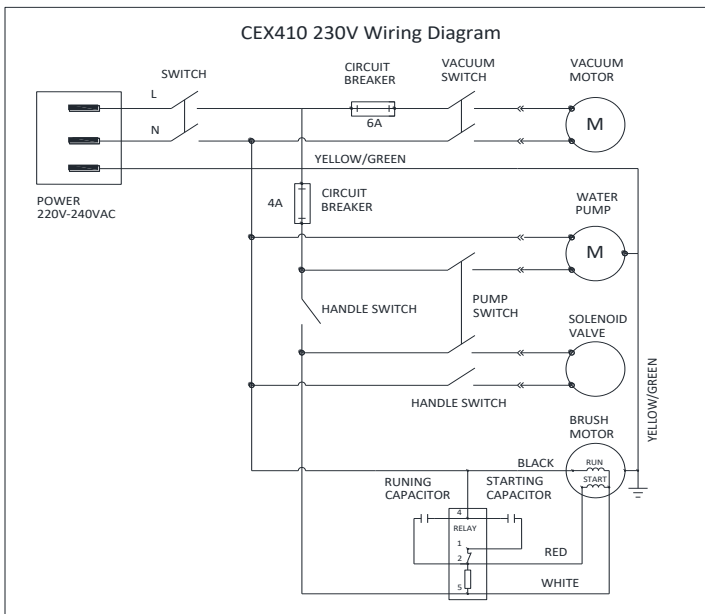

Bevezetés: Ez a készülék ügyes és hatékony szőnyegtisztítást kínál. A készülék kereskedelmi célokra szolgál, szállodákban, iskolákban, kórházakban, gyárakban, üzletekben, irodákban és kölcsönző vállalkozásokban. Beltéri környezetben való használatra készült. A jelen kézikönyv célja, hogy a gép üzemeltetőjét ellátsa a szükséges információkkal a gép megfelelő és biztonságos használatához. Olvassa el alaposan, mielőtt bármilyen műveletet és karbantartást végrehajtana.



Fontos biztonsági utasítások

A gépet használatkor földelni kell. Tűz, áramütés vagy sérülés kockázatának csökkentése érdekében ügyeljen ezekre a fontos figyelmeztetésekre. A biztonsági utasítások be nem tartása a gép károsodásához, vagyoni kárhoz vagy testi sérüléshez vezethet.

- 1) A készüléket csak a kézikönyvben leírt módon használja. Csak a gyártó által ajánlott tartozékokat használja.
- 2) Ha a gép áram alatt van ne hagyja felügyelet nélkül. Ha a gépet nem használja, vagy szervizelés előtt áll kapcsolja ki az összes gombot, és húzza ki a tápkábelt az elektromos hálózathoz.
- 3) A készüléket nem használhatják csökkent fizikai, szellemi képességű személyek (beleértve a gyermekeket is), illetve a megfelelő tapasztalattal és tudással nem rendelkező személyek, kivéve, ha felügyelet alatt vannak, vagy ha a felügyeletüket biztosító személy által el vannak látva a gép megfelelő használatához szükséges utasításokkal.
- 4) Ha a készülék nem működik megfelelően, vagy károsodott, esetleg kint volt hagyva, vigye vissza a márkaszervizbe.
- 5) Kerülje az áramütést, ne fogja meg a dugót vagy a gépet nedves kézzel. A tápkábel

kihúzásához a dugót fogja meg. Ne húzza meg a kábelt.

6) Csak megfelelő kimenetet, és hosszabítót használjon. Ne használjon sérült kábelt vagy dugót. Csak egy megfelelően földelt csatlakozóhoz csatlakoztassa a készüléket.

Óvja a tápkábelt a sérülésektől (ajtót rácsukni, éles tárgyakon, sarkakon, forró felületen áthúzni, vagy a gépet áttolni a kábelon).

7) A gépben szívóerő keletkezik és forgó kefék tartalmaz. Tartsa távol a haját, a laza ruhát, az ujjait és a test minden más részét a nyílásoktól és a mozgó részekről.

8) Ne helyezzen semmilyen tárgyat a készülék bármely nyílásába. Vigyázzon, hogy a gép ne szedjen fel semmilyen égő, vagy füstölő tárgyat mint a cigaretta, gyufa, hamu.

9) A gépet ne használja gyúlékony, vagy tűzveszélyes folyadékkal szennyezett szőnyeg tisztítására.

10) Ne használja olyan helyen, ahol gyúlékony és / vagy robbanásveszélyes gáz vagy por van jelen. Néhány tisztítófolyadék képes ilyen gázokat kibocsátani. Ez a gép nem alkalmas olyan szőnyeg tisztítására, ahol egészséget veszélyeztető por van.

11) Különösen legyen óvatos lépcsők tisztításakor.

12) Ne használja a gépet kint.

13) A gépet jól szellőztetett, száraz helyen tárolja.

Kicsomagolás

A termék kiszállításakor, gondosan nézze át a csomagolást, hogy az sértetlen-e. Ha károsodást észlel, azonnal tudassa a futárral, és mielőtt átvénné a terméket tudassa a fuvarozóval kártérítési jogai fenntartását. A csomagolás a következőket tartalmazza:

Tartalom (lásd F1):

- Szőnyegtisztító gép
- Vákuum cipő
- Forgókefe
- 50' hosszabbító tápkábel

Gépezonosító adatok

A gép szériaszáma és a modell neve a címkén szerepel.

Ez az információ hasznos. Az alábbi táblázatban írja le a gép azonosítási adatait, amikor a gép alkatrészeit igényli.

Készülék modell
Készülék szériaszáma

Gépalkatrészek (lásd a 2. oldalon)

1. spray mód gomb 2. tápkábel horog 3. hálózati kábel 4. fogantyú (rozsdamentes) 5. tisztítóoldat tartály 6. hátsó kerék 7. Gép aljzat 8. "kickstand" pedál 9. alpmagasság állító gomb 10. tisztítófej gomb 11. vákuum tömlő bemenet 12. fedél 13. töltőnyílás 14. viper logo 15. Vákuumsaru 16. kezelőpanel 17. kéziszerszám (opcionális) 18. kéziszerszám szórófej 19. kiegészítőszerszám gyorscsatlakozó 20. kiegészítőszerszám cső fogantyú 21. kéziszerszám vákuumtömlő 22. kábel bilincs 23. alaplap 24. fogantyú állító gomb 25. tömlőcsatlakozó 26. Átlátszó cső csatlakozó 27. Átlátszó cső 28. vákuumtömlő 29. gyújtótartály ürítőcső 30. Kiegészítő szerszámok- gyorscsatlakozó 31. oldatszűrő 32. tengely 33. "Kickstand" géptartó 34. szórófej aljzat 35. szórófej 36. védőlemez 37. "Kickstand" anyacsavar 38. gécsavar 39. Görgő 40. görgőtartó 41. visszanyerő tartály fedél 42. gyújtótartály 43. Vákuumbeszívó-szűrő fedele 44. Vákuumbeszívó fedél 45. habszűrő 46. Vákuumbeszívó-szűrő tartó 47. ékszíjfedél

Vákuum saru és görgő felszerelése (lásd 2. Oldal)

- 1) Először állítsa a gépet függőleges helyzetbe.
- 2) Húzza fel a vákuumsaru-kart.
- 3) Helyezze a vákuumsarut a szívótömlőbe, és a rögzítő aljzatot a megfelelő pozícióba.
- 4) Engedje vissza a vákuumsaru-kart.
- 5) Húzza vissza a vákuumsarut, ha nem

mozog, akkor a felszerelés kész.

Görgő felszerelése (lásd 3):

- 1) Fordítsa a gépet az oldalára.
- 2) Helyezze a görgő egyik oldalát a nyílásba csatlakoztassa a meghajtóagyhoz, és nyomja a másik oldalon a súrolókefe tartóhoz. Tipp: Először csatlakoztassa az egyik görgőt, ellenőrizze, hogy megfelelően behelyezte a meghajtóagyba, aztán szerelje fel a másikat.
- 3) Ha a súrolókefe simán forog, kész a szerelés.

Irányítható fogantyú beállítása

görgő/forgókefe magasságának beállítása (lásd F4)

- 1) A fogantyú magassága állítható a gép kényelmes működtetése érdekében.
- 2) Tartsa a fogantyúállító kart, és fordítsa az ellenkező irányba.
- 3) Állítsa a fogantyút a megfelelő pozícióba, és nyomja vissza a kart.

Vákuum cipő / forgókefe beállítása

Különböző típusú szőnyegek esetén, vagy a kefe bizonyos mértékű elhasználódása esetén, lehet növelni a gép tisztítási teljesítményét a vákuumsaru és a kefe magasságának beállításával (lásd F5)..

- 1) Gép haladási sebesség kijelző (0 → MAX a gép sebességét mutatja, lassútól a gyorsig).
- 2) Forgókefe nyomáskijelző (- → + A kefe nyomásnövekedését jelzi).
- 3) Vákuumsaru állítókar.

Húzza meg az állítókart és forgatja ugyanabba az irányba, mozgassa a vákuumsarut le vagy föl, a megfelelő pozícióba.

Kijelző (lásd F6).

1. Főkapcsoló 2. Vízzivattyú kapcsoló
3. Szívómotor-kapcsoló 4. Forgókefe-motor boztosítók 5. Szívómotor biztosíték

Gépkezelés

Használat előtt

- 1) Győződjön meg róla, hogy a tápkábel, és a hiszabitókábel, nincs megsérülve, ha igen cserélje ki.

2) A szilárd törmelék nagyobb részét porszívózza fel, mielőtt használja a gépet.

Működtetés



Figyelem: ügyeljen arra, hogy a tápkábel ne kerüljön érintkezésbe a forgókefével

1) Tömlő, vagy kanna segítségével töltsze fel a tartályt vízzel. (max. 120°F/50°C, űrtartalom 9 Gal./35L).

2) Adja hozzá a forgalmazó által javasolt tisztítószeret.

3) Csatlakoztassa a gyártótól kapott tápkábelt a géphez. Csatlakoztassa a tápvezetéket a földelt falijzatba.

4) Kapcsolja be a főkapcsolót, és a szívómotor kapcsolót.

5) A tisztításhoz kapcsolja be spray mód kapcsolót, és húzza a gépet hátrafele. (megjegyzés: a készülék csak akkor fog spray módban működni, ha szívómotor, és a spray mód be van kapcsolva.)

6) A tisztított szakasz végén engedje kapcsolja ki a spray módot, és húzza a gépet vissza a felesleges oldat felszedéséhez.

7) Csúsztassa a gépet a szállító kerekre és tolja előre a következő szakasz tisztításához.



Tipp a tisztításhoz:

1) Menjen át az egészen megegyeszer úgy, hogy az egész szakasz legyen átfedve.

2) Az erősen szennyezett részekben hagyja az odlatot ázni 5-10 percig, és tisztítsa át többször a felületet.

3) Dolgozzon minél messzebb a tápegységtől, és a kábeltől, hogy elkerülje a hálózati kábel sérülését.

4) Folyamatosan ellenőrizze a habképződést a gyűjtőtartályban. Használjon a forgalmazó által javasolt habzsfékező oldatot.

(Megjegyzés: Túlzott habképződés esetén nem nem lép működésbe a vákuumbeszívó kikapcsoló, ami a szívómotor meghibásodásához vezethet).

5) Ha a forgókefe leáll, valami akadály került oda. Húzza ki a tápvezetéket, ellenőrizze le a keféket, és távolítsa el az akadályt.

6) Ha a gyűjtőtartály tele van, vagy a tisztítóoldat-tartály üres, ürítse ki a gyűjtőtartályt. (lásd: leeresztőtartály)

Kiegészítő szerszámok működtetése (kizárólag ajánlott, rendszeresített szerszámokat, tartozékokat lehet használni).

Kárpitok, és lépcsők tisztítására egy választható tartozékot használhat. Kiegészítő szerszámok használata **(lásd F7):**

1) Válassza le a normál vákuumcsövet a kupulából.

2) A normál vákuumtömlő helyett helyezze be a kiegészítő vákuumcsövet a kupulába.

3) Csatlakoztassa a kiegészítő konnektort a gép hátulján található kiegészítő gyorscsatlakozóhoz.

4) Kapcsolja be a főkapcsolót, és a szívómotor kapcsolót.

5) Használja a kiegészítő szerszám kart tisztítóoldat szétpermetezéséhez.

6) Amikor a tisztítás befejeződött, kapcsolja ki a szivattyúmotort, majd nyomja le a kart 3 másodpercig, hogy lecsökkentse a víznyomást.

Lekapcsolás

1) Kapcsolja le a gépet, húzza ki a tápkábelt.

2) Ürítse ki a gyűjtőtartályt, és a tisztítóoldat-tartályt. (lásd tartályok kiürítése)

Tartályok kiürítése

Gyűjtőtartály kiürítése (lásd F8):

1) Vigye a gépet egy kiürítésre megfelelő helyre (kérjük vegye figyelembe a környezetet).

2) Tartsa az ürítőcsövet a, és engedje le az elvezető fölé. Nyissa ki a leeresztő tömlő fedelét a tartály ürítéséhez.

3) Cserélje ki a leeresztő csövet a gépre.

Tisztítóoldat-tartály kiürítése (lásd F9):

1) Vigye a gépet egy kiürítésre megfelelő helyre (kérjük vegye figyelembe a környezetet).

2) Vegye le a tömlőcsatlakozót, hajtja le a

tömlőt az ürtítéshez.

3) Csatlakoztassa újra a tömlőcsatlakozót.

A gép karbantartása



Figyelem: Az áramütés elkerülése miatt mindig bizonyosodjon meg róla, hogy a gép ki van húzva az áramból, mielőtt akármilyen javítást, vagy karbantartást végezne a gépen.

A gép jó működése és az élettartam meghosszabbítása érdekében tartsa be az alábbi karbantartási eljárásokat.

Napi karbantartás

- 1) Ürtítse,-és öblítse ki a gyűjtő-és tisztítóoldat tartályt.
- 2) Ellenőrizze a gyorscsatlakozókat, és porlasztókat. Szükség esetén tisztítsa (Megjegyzés: Soha ne használjon éles tárgyat a porlasztók tisztításához,cask öblítse le meleg vízzel) **(lásd F10).**
- 3) Távolítsa el a vákuumbeszívó szűrőt, és tisztítsa meg vízzel **(lásd F11).**
- 4) Ellenőrizze a töltőszűrőt, és tisztítsa meg vízzel **(lásd F12).**
- 5) Ellenőrizze a szívómotor szűrőt a gép alján, és tisztítsa vízzel **(lásd F13).**
- 6) Ellenőrizze a forgókefét, távolítson el minden szennyeződést, szőnyegdarabot.



Figyelem: Kapcsolja ki a gépet, húzza ki az áramból mielőtt ellenőrzi a kefét.

- 7) Ellenőrizze a vákuumsarut, távolítson el minden szennyeződést, és szőnyegdarabot.
- 8) Tisztítsa meg a gépet használat után.
- 9) Ellenőrizze a hálózati kábelt, hosszabítókábel minden használat előtt.

Havi karbantartás

- 1) Ellenőrizze a kefe elhasználódását, szükség esetén cserélje ki.
- 2) Ellenőrizze a tömlőket, tömítéseket, szükség esetén cserélje ki.

- 3) Ellenprizze a gépet nem –e szivároog a víz.
- 4) Olajozza be a kerekeket.
- 5) Ellenőrizze le a gépet, nem-e hiányzik csavar.
- 6) Ellenőrizze az ékszíjat. Ha elhasználódott cserélje ki.

Porlasztó fúvóka felszerelése (lásd F14).

1. fúvóka váz 2. gumi tömitőgyűrű
3. porlasztófej

A fúvóka tisztítása után rászerejlük a vázra.

Először helyezze rá megfelelően a gumi tömitőgyűrűt, nyomja le a fúvókát, csavarja el vízszintesen 90 fokban. Kész a szerelés.

Raktározás

Kábel raktározása

- 1) Kösse össze a kábelt kábelkötözővel, és akasztja fel kampóra **(lásd F15).**
- 2) A kábelt a fogantyú köré is feltekerhetjük **(lásd F16).**

A gép tárolása



Megjegyzés: A tartály tárolása előtt ürítse ki a gyűjtőtartályt és a tisztítóoldattartályt, hogy a tartályokat friss állapotban tartsa és fagypon alatti hőmérséklet esetére. Ezt a gépet csak zárt helyen tárolja.

- 1) A gépet álló helyzetben tárolja száraz helyen, és engedje le a pedált, hogy a forgó kefe a padlón legyen **(lásd F17).**
- 2) Hajtsa össze a fogantyút a kisebb tárolási hely végett **(lásd F18).**
- 3) Távolítsa el a gyűjtőtartály fedelét a job szellőzés érdekében.

Bekötési rajz lásd F19

Műszaki adatok lásd F20

A gépi anyag összetétele és újrahasznosíthatósága lásd F21

Alapvető hibaelhárítás



Megjegyzés: A karbantartás elvégzése előtt húzza ki a hálózati csatlakozót.

Ha az Ön problémái nem szerepelnek ebben a táblázatban, vagy a készülék még mindig nem működik megfelelően, kérjen segítséget a felhatalmazott ügyfélszolgálattól.

Hiba	Ellenintézkedés
A gép egyáltalán nem működik	Csatlakoztassa a tápkábelt egy földelt aljzatba
	Cserélje ki a hosszabító kábelt
A szivattyú nem működik	Kapcsolja be a szivattyú motor kapcsolóját
	Állítsa vissza a vákuum motorvédő biztosítékot (Áramköri megszakító) a kezelőpanelen
A forgókefe motor nem működik	Kapcsolja be a forgókefe motorját
	Állítsa vissza a forgókefe-motorvédő biztosítékot (Áramköri megszakító) a kezelőpanelen
Elégtelen vákuumteljesítmény	Ellenőrizze a gyűjtőtartály gumitömítőgyűrűjét, ha kell cserélje ki.
	Ürítse ki a gyűjtőtartályt.
	Ellenőrizze, hogy a vákuumtömlő megfelelően van-e rögzítve
	Ellenőrizze a vákuumtömlőt, ha sérült cserélje ki.
A porlasztó nem működik	Lassabban végezze a tisztítást
	Töltse fel a tisztítóoldat tartályt.
	Kapcsolja be a szivattyúmotort.
	Öblítse le a porlasztót meleg vízzel (max. 120°F/50°C)
A forgókefe nem forog	Tisztítsa ki, vagy cserélje ki az tisztítószerszert.
	Kapcsolja be a forgókefe motorját.
	Ellenőrizze az ékszíjat, károsodás esetén cserélje ki.
	Ellenőrizze hogy a forgókefe megfelelően van e felszerelve.
A forgókefe nem forog	Ellenőrizze a forgókefét, nincs-e szennyeződés, szőnyegdarab rajta, ami megakadályozná a megfelelő működésben.

Megsemmisítésre:



Felszerelés jelölt áthúzott kerekes kuka szimbólum azt jelzi, hogy a használt elektromos és elektronikus berendezések nem kell dobni együtt bontatlan háztartási hulladékkal. Ahhoz, hogy elkerüljük a negatív hatást gyakorolhat az emberi egészségre és a környezetre a berendezés külön kell gyűjteni a kijelölt gyűjtőhelyre.

Az elektromos és elektronikus háztartási készülékek felhasználói kötelesek az önkormányzati gyűjtési rendszereket használni. Kérjük, vegye figyelembe, hogy a kereskedelmi forgalomban kapható elektromos és elektronikus berendezéseket nem szabad az önkormányzati gyűjtési rendszereken keresztül értékesíteni. Örömmel tájékoztatjuk Önöket megfelelő ártalmatlanítási lehetőségekre.



Company information

Viper Europe

Nilfisk A/S

Kornmarksvej 1 DK-2605

Brøndby Denmark

www.vipercleaning.eu

info-eu@vipercleaning.com