

# MC 5M - MC 6P - MC 7P - Instructions for use

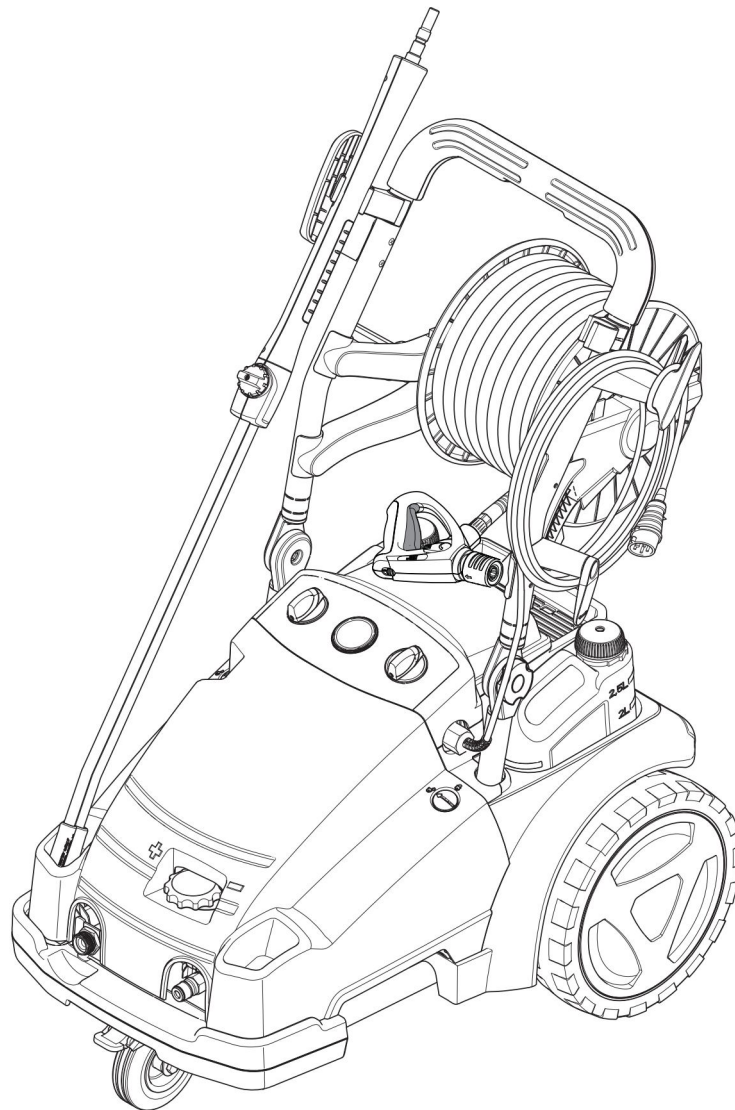

# Tartalom



	<i>Az utasítások meghatározása</i> .....	48
<b>1</b>	<b>Fontos biztonsági előírások</b> .....	<b>48</b>
<b>2</b>	<b>Leírás</b> .....	<b>49</b>
	2.1 <i>Napi használat</i> .....	49
	2.2 <i>Rendeltetés</i> .....	49
	2.3 <i>Kezelőelemek</i> .....	50
<b>3</b>	<b>Az üzembevétel előtt</b> .....	<b>51</b>
	3.1 <i>Felállítás</i> .....	51
	3.2 <i>Olajsint ellenőrzése</i> .....	51
	3.3 <i>A tisztítószer-tartály feltöltése<sup>1)</sup></i> .....	52
	3.4 <i>Csatlakoztassa a nagynyomású tömlőt</i> .....	52
	3.5 <i>A víztömlő csatlakoztatása</i> .....	52
	3.6 <i>Elektromos csatlakozás</i> .....	53
	3.7 <i>BA szelep</i> .....	54
<b>4</b>	<b>Kezelés / Üzemeltetés</b> .....	<b>55</b>
	4.1 <i>A szórócső szórópisztolyhoz való csatlakoztatása</i> .....	55
	4.2 <i>A készülék bekapcsolása, ha vízvezetékre van kötve</i> .....	55
	4.3 <i>Nyomásszabályozás Tornado Plus és PowerSpeedVario Plus szórócsövekkel</i> .....	57
	4.4 <i>Nyomásszabályozás a FlexoPowerPlus fűvókafejjel és a PowerSpeedVario Plus szórócsővel</i> .....	57
	4.5 <i>Tisztítószer használata</i> .....	57
	4.6 <i>Emelés daruval</i> .....	58
<b>5</b>	<b>Felhasználási területek és munkamódszerek</b> .....	<b>59</b>
	5.1 <i>Általános útmutatások</i> .....	59
	5.2 <i>Jellemző alkalmazások</i> .....	60
<b>6</b>	<b>A munka után</b> .....	<b>62</b>
	6.1 <i>A készülék kikapcsolása</i> .....	62
	6.2 <i>Az ellátóvezetékek leválasztása</i> .....	62
	6.3 <i>Tömlő felcsévélése, szórócső tárolása</i> .....	62
	6.4 <i>Kábel felcsévélése</i> .....	62
	6.5 <i>A készülék tárolása (fagyálló tárolás)</i> .....	63
<b>7</b>	<b>Karbantartás</b> .....	<b>64</b>
	7.1 <i>Karbantartási terv</i> .....	64
	7.2 <i>Karbantartási munkák</i> .....	64
<b>8</b>	<b>Zavarok kiküszöbölése</b> .....	<b>66</b>
<b>9</b>	<b>Egyebek</b> .....	<b>68</b>
	9.1 <i>A gép anyagának újrafelhasználása</i> .....	68
	9.2 <i>Garancia</i> .....	68
	9.3 <i>EU megfelelőségi nyilatkozat</i> .....	68
	<i>Műszaki adatok</i> .....	91

CS

**Az utasítások meghatározása**

PL

HU

RO



Az ebben a kézikönyvben található biztonsági útmutatókat, melyek figyelmen kívül hagyása következtében a használó veszélybe kerülhet, ezzel a veszélyre felhívó ábrával külön megjelöltük.



Itt találhatóak azok a javaslatok vagy utasítások, amelyek a munkát megkönnyítik és biztonságosabb működésről gondoskodnak.



Kérjük, hogy mielőtt bekapcsolná a nagynyomású mosót, olvassa el figyelmesen ezt a használati útmutatót. Tegye az útmutatót olyan helyre, ahol később is megtalálja.



Ezt az ábrát találják annál a biztonsági útmutatónál, amelynek figyelmen kívül hagyása a készülékre és annak funkciójára nézve okozhat veszélyt.

# 1 Fontos biztonsági előírások

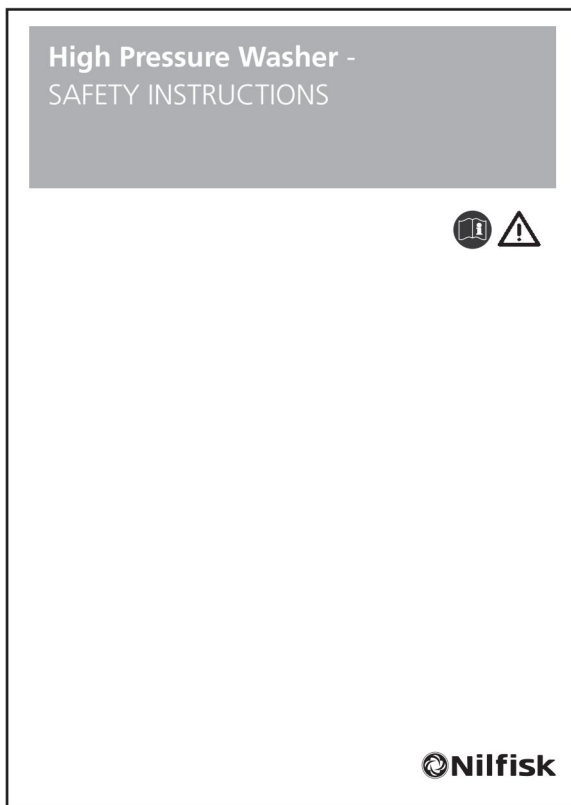

## 2 Leírás

CS

PL

HU

RO

### 2.1 Napi használat

Ezen termékeinket naponta kb. X óra használatra terveztük.

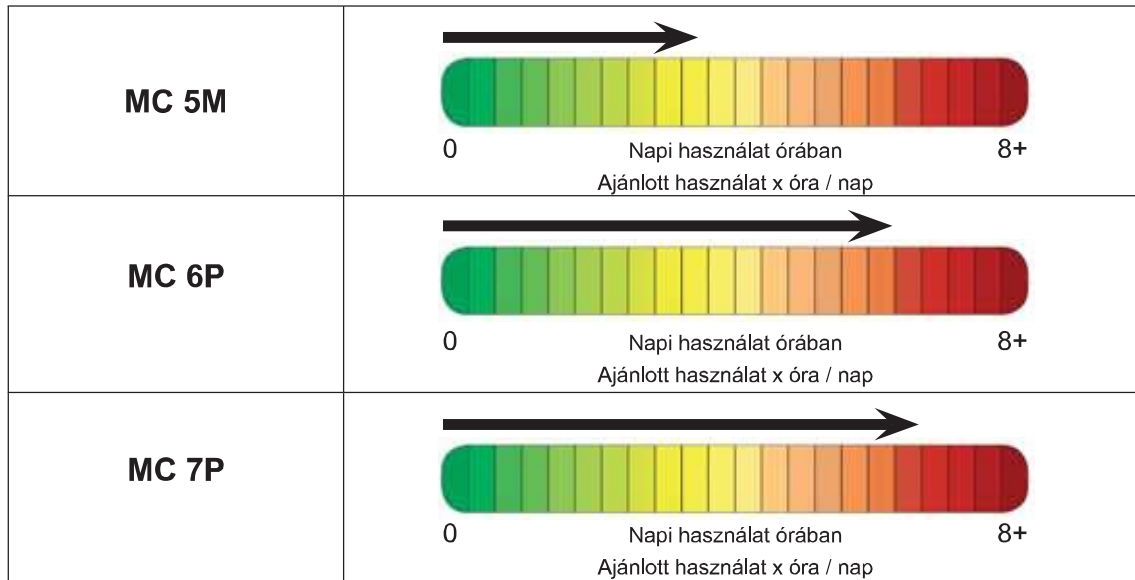

### 2.2 Rendeltetés

A nagynyomású tisztítót a következő területeken történő professzionális használatra fejlesztették ki:

- mezőgazdaság
- ipari termelés
- logisztika
- gépjárművek tisztítása
- közszolgáltatási vállalatok
- tisztítóüzemek
- építőipar
- élelmiszeripar
- stb.

Az 5. fejezet leírja, hogyan alkalmazzunk egy nagynyomású tisztítót, különböző tisztítási feladatok elvégzésére.

A készüléket csak ebben a kezelési utasításban leírtak alapján használja. Nem rendeltetésszerű használat a készüléket vagy a tisztítandó felszínt károsíthatja vagy komoly személyi sérülésekhez vezethet.

CS

**2.3 Kezelőelemek**

PL

HU

RO

1. Tolókar
2. Szórópisztoly
3. Villamos kábel
4. Nagynyomású tömlő tartó
5. Nagynyomású tömlő
6. Rögzítőcsavar
7. Szórócső<sup>1)</sup>
8. Rögzítőfék<sup>1)</sup>
9. Nagynyomású tömlő csatlakozó (tömlőorsó nélküli alapmodelleken)<sup>1)</sup>
10. Vízcsatlakozó és vízbemeneti szűrő
11. Olajsztint csúszka
12. Nyomásmérő<sup>1)</sup>
13. Főkapcsoló
14. Vegyszeradagolás-szabályozó<sup>1)</sup>
15. Vízátfolyás-szabályozó<sup>1)</sup>
16. Vegyszertartály<sup>1)</sup>
17. Fedélzár

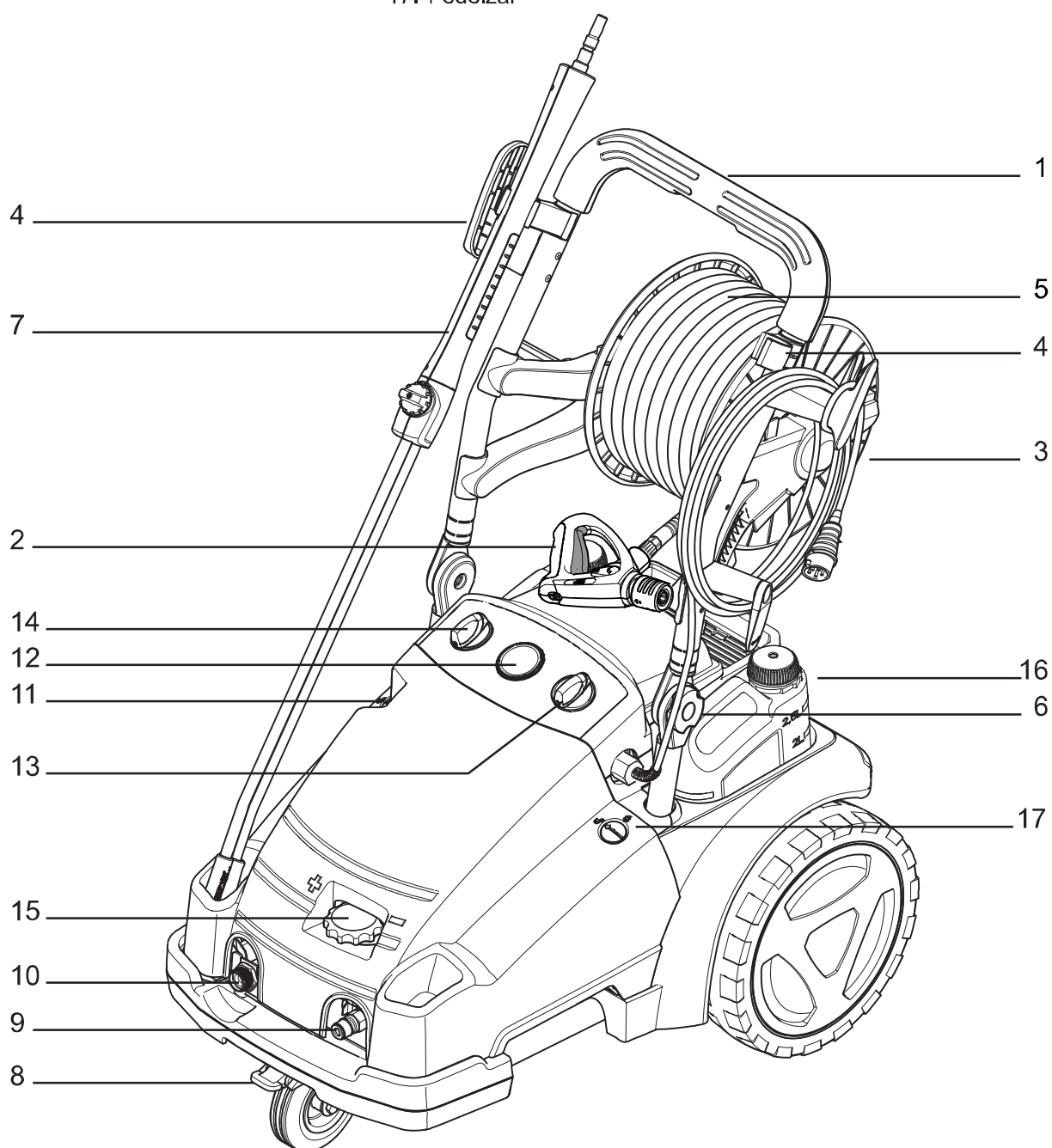

## 3 Az üzembevétel előtt

### 3.1 Felállítás

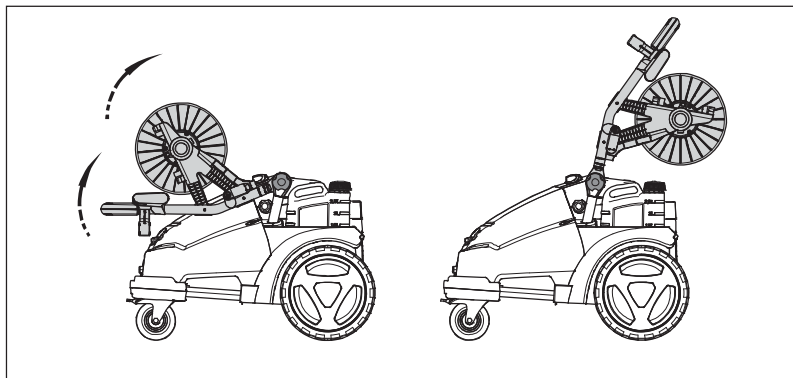

#### VIGYÁZAT!

A készüléket soha ne emelje meg egyedül. Mindig kérjen meg valakit, hogy segítsen.

1. Az első üzembe helyezés előtt a készüléket alaposan vizsgálja meg hiányosságok és károsodások szempontjából.
2. Károsodás esetén azonnal forduljon az Nilfisk kereskedőjéhez.
3. Hajtsa ki a tolókart és rögzítse munkahelyzetben.

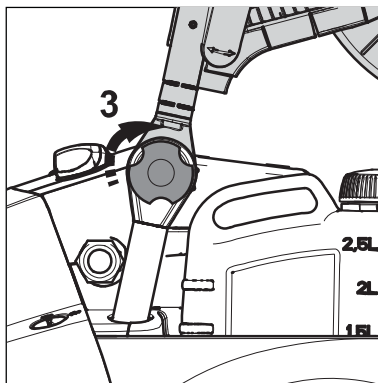

### 3.2 Olajszint ellenőrzése

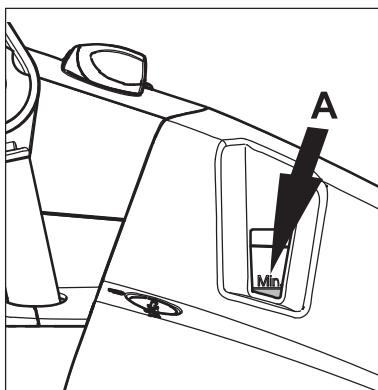

4. Ellenőrizze az olajszintet. Sík talajon az olajszintnek a MIN szint (A) fölött kell lennie az olaj hideg állapotában.

CS

PL

HU

RO

### 3.3 A tisztítószer-tartály feltöltése<sup>1)</sup>

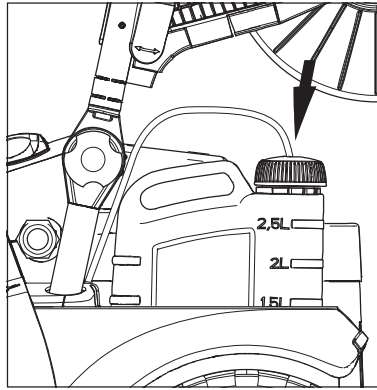

1. Töltse fel a tisztítószer-tartályt Nilfisk-tisztítószerrel.
2. Húzza ki a tisztítószeres tömlőt és a szűrőt a tartóból, majd helyezze a tisztítószer-tartály betöltőnyílásához.

### 3.4 Csatlakoztassa a nagynyomású tömlőt

#### 3.4.1 Tömlődobos készülékek

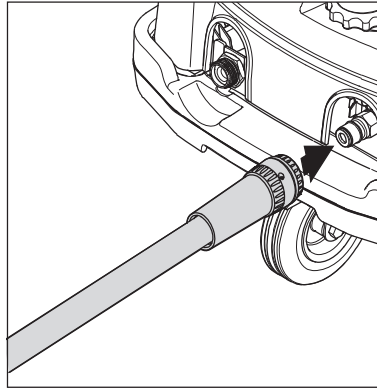

1. Csatlakoztassa a nagynyomású tömlőt a gyorscsatlakozóval a készülék nagynyomású csatlakozójához.



#### FONTOS!

A nagynyomású tömlő maximális hossza 50 m.

#### 3.4.2 Tömlődob nélküli készülékek

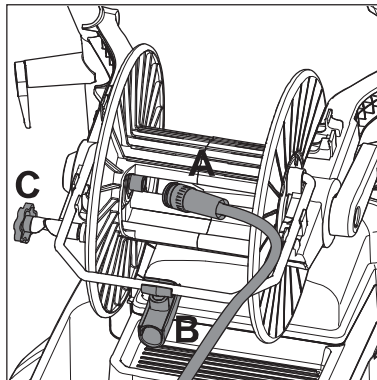

1. Helyezze a nagynyomású tömlő gyorscsatlakozóját a tengely csőösszekötő darabjára.
2. Helyezze a nagynyomású tömlőt a tömlővezetőbe (B) és rögzítse a bilinccsel<sup>1)</sup>.
3. Engedje ki a tömlőorsó<sup>1)</sup> tömlővezető fékjét (C) és csévélje fel a nagynyomású tömlőt.

### 3.5 A víztömlő csatlakoztatása

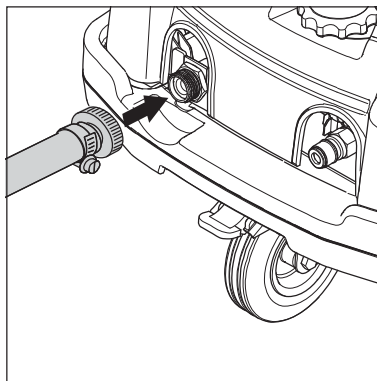

1. A víztömlőt a készülékhez való bekötése előtt öblítse ki vízzel, így homok és egyéb szennyeződések nem kerülhetnek a készülékbe.
2. Csatlakoztassa a víztömlőt a gyorscsatlakozóval a vízcsatlakozáshoz.
3. Nyissa ki a vízcsapot.

**FONTOS!**

Gyenge (pl. homokos) vízminőség esetén javasoljuk, hogy szereljen a gépre finom vízszűrőt. Max. 50 mikron méretű szűrő ajánlott. Szövet erősítésű

vízömlő használatát ajánljuk, melynek néveleges átmérője min. 3/4" (19 mm).

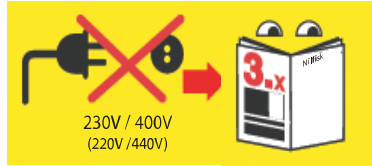
**3.6 Elektromos csatlakozás****VIGYÁZAT!**

Átkapcsolható feszültségű készülékek csatlakoztatása előtt: Ellenőrizze, hogy a készüléken beállított feszültség megfelel-e a villamos táphálózat feszültségének. Ha nem felel meg, a gép villamos berendezései megrongálódhatnak<sup>1)</sup>.

**VIGYÁZAT!**

Kábeldob használata esetén: Teljesen tekerje le a kábelt.

**VIGYÁZAT!**

**A tisztítógépet csak megfelelően kivitelezett villamos szerelvényekhez szabad csatlakoztatni.**

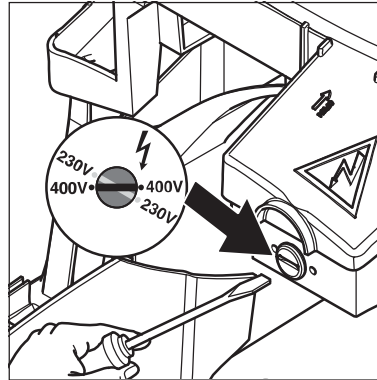

1. Be kell tartani az 1. fejezet szerinti biztonsági előírásokat.
2. Illessze a dugaszt a hálózati dugaljba.

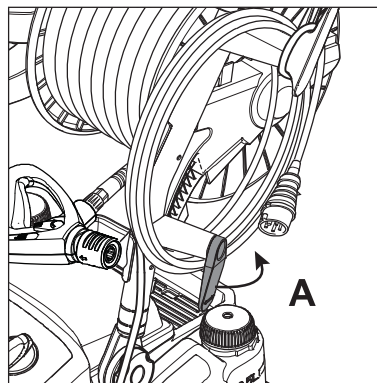
**3.6.1 A kábel kiengedése**

1. Fordítsa el a kábelakasztót (A).

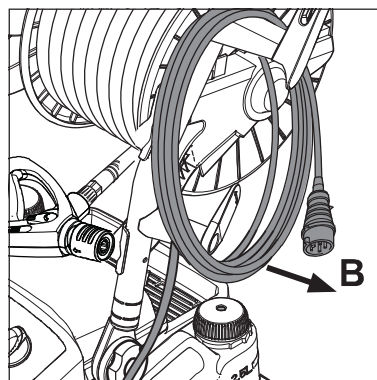

2. Engedje ki a kábelt (B).
3. Fordítsa vissza a kábelakasztót (A).

<sup>1)</sup> Kiegészítő tartozék - modellváltozat  
Az eredeti használati útmutató fordítása



CS

PL

HU

RO

### 3.7 BA szelep



Ennek a nagynyomású mosónak/tisztítónak az ivóvízhálózatra történő csatlakoztatása csak akkor engedélyezett, ha a rendszerleválasztás egy BA típusú visszafolyásgátlóval, az EN 60335-2-79 szabvány szerint gondoskodtak.

A BA szelep rendelési számai:

- BA szelep GARDENA csatlakozóval: 106411177
- BA szelep NITO csatlakozóval: 106411178
- BA szelep GEKA csatlakozóval: 106411179
- BA szelep csatlakozó nélkül: 106411184

A csatlakozók rendelési számai:

- 3/4" GARDENA (a): 1608629
- 3/4" GARDENA (b): 32541
- 3/4" NITO (a): 1602945
- 3/4" NITO (b): 1600659
- 1/2" NITO (b): 1604669
- 3/4" GEKA (a): 1718
- 3/4" GEKA (b): 1311

### Üzembe helyezési útmutató

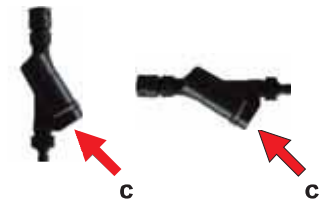

1. Szereljen fel a vízcsapra egy apa csatlakozót.
2. Csatlakoztassa a BA szelep (a) pontját a vízcsaphoz.
3. Szereljen fel a vízbevezető tömlőre egy anya csatlakozót.
4. Csatlakoztassa a BA szelep (b) pontját a vízbevezető tömlőhöz.
5. Csatlakoztassa a vízbevezető tömlőt a magasnyomású mosóhoz.
6. Kapcsolja rá a vizet és indítsa el a berendezést.

### VIGYÁZAT

- A visszaáramlásgátló függőlegesen vagy vízszintesen is felszerelhető, a vízvezetőt (c) nyílásával lefelé mutatva kell felszerelni.
- A vízvezető (c) nyílásából elfolyó víz szabadon áramoljon.
- Ha fennáll a veszélye, hogy a belépő vízbe homokszemcsék kerülhetnek (például saját kútból), akkor egy további szűrőt kell felszerelni a vízcsap és a visszaáramlásgátló közé.
- Az esetleges nyomáslökések csillapítása érdekében a visszafolyásgátló és a nagynyomású mosó közötti tömlőnek legalább 6 méter hosszúnak kell lennie (min. átmérő 3/4").
- Ha a víz átfolyt a BA szelepen, akkor már nem tekinthető ivóvíznek.
- A visszaáramlásgátlót óvni kell a fagyveszélytől.
- Tartsuk tisztán és szennyeződésmentesen a visszaáramlásgátlót.

### Karbantartás

Az alábbi funkciókat legalább évente egyszer ellenőrizze:

1. Munkavégzés után kapcsolja ki a nagynyomású tisztítót.
2. Zárja el a vízcsap szelepet.
3. Nyomásmentesítse a vízbevezető tömlőt úgy, hogy húzza meg a szórópisztoly ravaszát.
4. Szerelje le a visszaáramlásgátlót. A vízvezető nyílásból (c) víznek kell kilépnie (max. 100 ml) az ivóvíz leválasztásának biztosítására.
5. Ha nem így történik, tisztítsa meg a BA szelepet vagy kérjen tanácsot a Nilfisk képviselőtől.

## 4 Kezelés / Üzemeltetés

CS

PL

HU

RO

### 4.1 A szórócső szórópisztolyhoz való csatlakoztatása

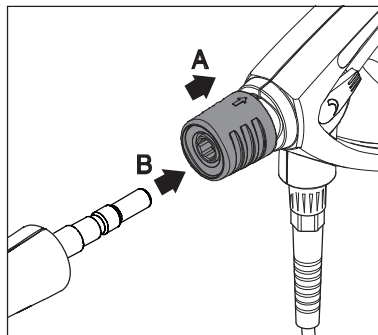

1. Húzza hátra a szórópisztoly gyorscsatlakozóján a kék csúszkát (A).
2. Helyezze be a szórócső csőkapcsolóját a gyorscsatlakozóba (B), és engedje el a csatlakozót (A).
3. Húzza előre a szórócsövet (vagy egyéb tartozékot) annak céljából, hogy meggyőződjön róla, ez a rész szorosan össze van kötve a szórópisztollyal.



#### FONTOS!

Mindig tisztítsa meg a karmantyút az esetleges piszoktól, mielőtt a szórócsövet összeköti a szórópisztollyal.

### 4.2 A készülék bekapcsolása, ha vízvezetékre van kötve

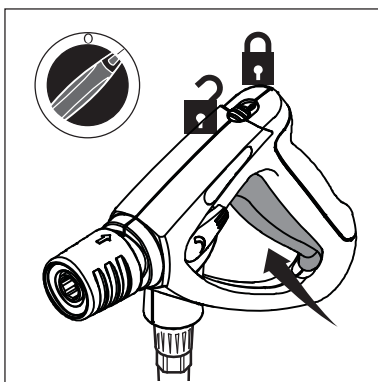

1. Állítsa a főkapcsolót "I" állásba.
2. A szórópisztolyt nyissa ki és hozza működésbe.
3. A biztonsági tolóreteszt rögzítse rövid munkamegszakítások során is.



#### FONTOS!

Húzza meg a szórópisztoly ravaszát néhányszor röviden, hogy a rendszert légtelenítse. A szórópisztoly zárásával a tisztítógép magától kikapcsol. A tisztítógép újbóli indításához húzza meg a szórópisztoly ravaszát. A DSS típusok kikapcsolási késleltetése 20 másodperc<sup>1)</sup>.

<sup>1)</sup> Kiegészítő tartozék - modellváltozat  
Az eredeti használati útmutató fordítása

CS

PL

HU

RO

**4.2.1 A tisztítógép bekapcsolása, ha szívó üzemű tartálynyitásra van csatlakoztatva<sup>1)</sup> (Nyomáskapcsolt modell)**

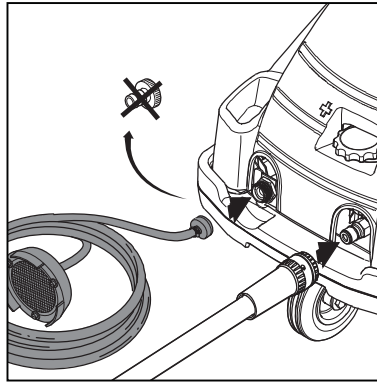

1. A 61256 szívókészlet tisztítógéphez csatlakoztatása előtt töltsé meg vízzel a tömlőt.
2. Fordítsa a főkapcsolót " I " állásba.
3. Oldja ki a szórópisztolyt és működtesse.

**4.2.2 A tisztítógép bekapcsolása, ha szívó üzemű tartálynyitásra van csatlakoztatva<sup>1)</sup> (Nyomáskapcsolt modell)**

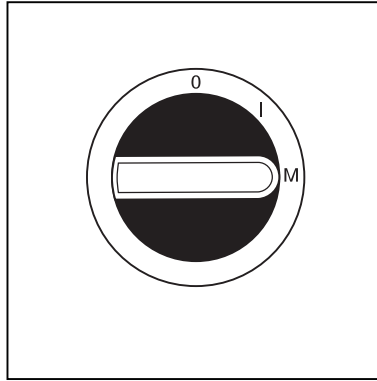

1. A 61256 szívókészlet tisztítógéphez csatlakoztatása előtt töltsé meg vízzel a tömlőt.
2. Fordítsa a főkapcsolót " M " állásba.
3. Oldja ki a szórópisztolyt és működtesse.
4. A tisztítógép újbóli indításához használja ismét a főkapcsolót.



**FONTOS!**

A tisztítógép automatikusan kikapcsol 5 percnél hosszabb szünetek után.

A maximális szívómagasságot lásd a 9.4 fejezetben.

#### 4.3 Nyomásszabályozás Tornado Plus és PowerSpeedVario Plus szórócsövekkel.

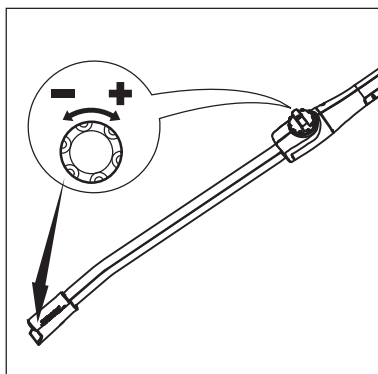

1. Forgassa el a szórócső forgatógombját:

- **nagy nyomás** = az óramutató járásával megegyező irányban (+)
- **kis nyomás** = az óramutató járásával ellenkező irányban (-)

#### 4.4 Nyomásszabályozás a FlexoPowerPlus fúvókefejjel és a PowerSpeedVario Plus szórócsővel.

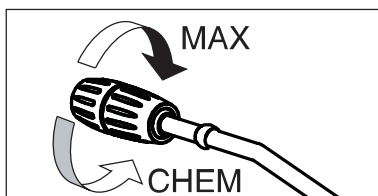

1. Csavarja el a FlexoPowerPlus fúvókefej fejrészét:

- **Nagynyomás** = MAX.
- **Kisnyomás** = MIN.(CHEM)

#### 4.5 Tisztítószer használata

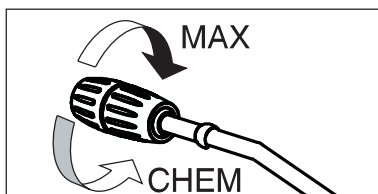

A szériafelszerelésként beszerelt porlasztóval csak kisnyomás-üzem módban lehet a tisztítószer felszívni:

1. A tisztítószer a gyártó útmutatójának megfelelően kell hígítani.
2. Tornado Plus szórócső és PowerSpeedVario Plus szórócső<sup>1)</sup>: Állítsa be a nyomást alacsony nyomásra (-) a szórócsövön vagy a FlexoPowerPlus fúvókefejen<sup>1)</sup>: Csavarja el a FlexoPowerPlus fúvókefej fejrészét „CHEM” irányba, ütközésig.
3. A tisztítószer beszívott mennyisége az adagológomb elforgatásával szabályozható.
4. Válassza ki az A tartályt az adagológomb "A" állásba helyezésével. Válassza ki a B tartályt az adagológomb "B" állásba helyezésével.
5. Főkapcsoló Fordítsa a kapcsolót " I " állásba.
6. Húzza meg szórópisztoly ravaszát.



**FONTOS!**  
Nem szabad hagyni, hogy a tisztítószer rászáradjon. A tisztítandó felület különben megsérülhet!

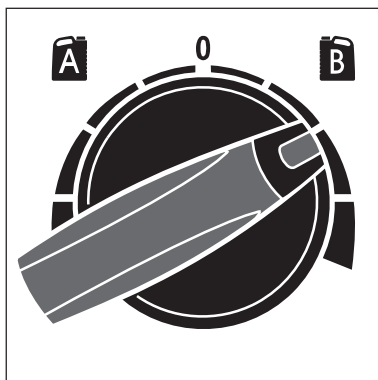

<sup>1)</sup> Kiegészítő tartozék - modellváltozat  
Az eredeti használati útmutató fordítása

CS

PL

HU

RO

#### 4.6 Emelés daruval

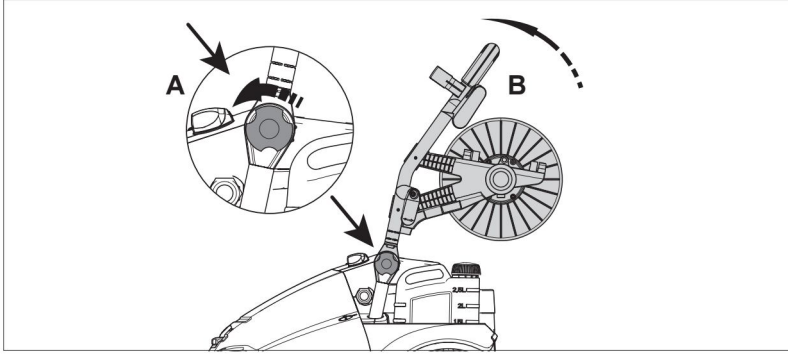

1. Daruval megemelés előtt a gépet ki kell egyensúlyozni. Oldja ki az (A) csavart, majd nyomja kissé előre a (B) tolókart.

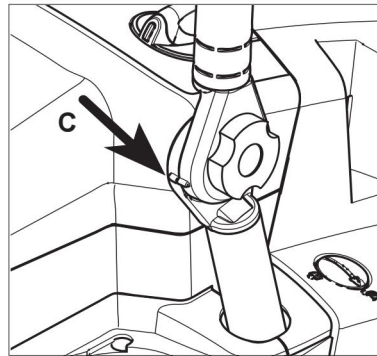

2. Ha a két jelölés szintben van (C), a tolókar daruval emelhető helyzetben van.

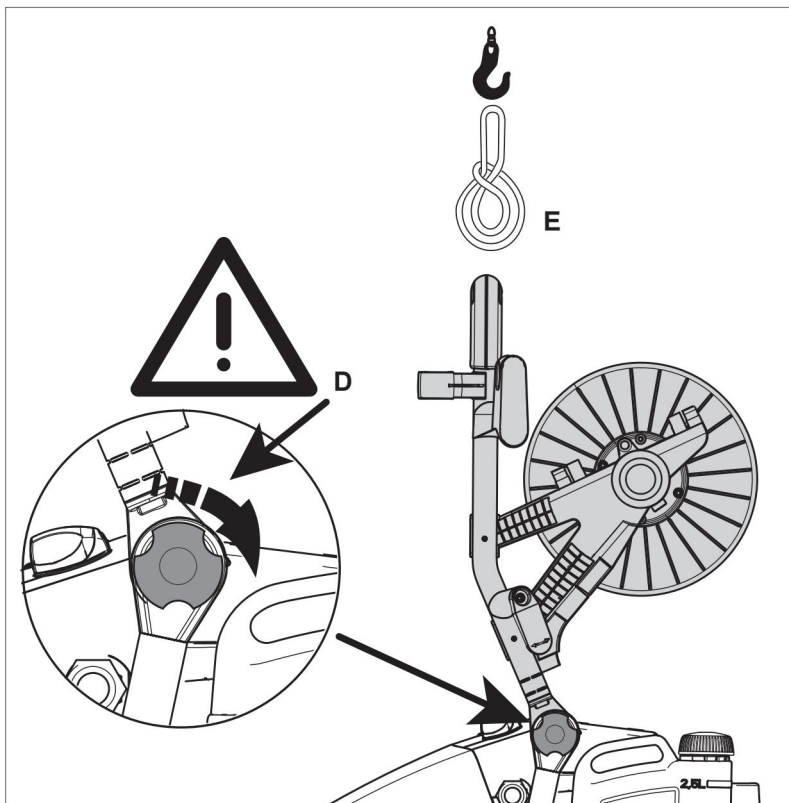

3. Ne feledje, hogy az emelési helyzet beállítása után rögzíteni kell a csavart (D).
4. Helyezzen el egy hevederhurkot a tolókar középvonala köré (E), amibe a darut beleakaszthatják.



#### VIGYÁZAT!

Tilos tartózkodni a levegőben függő gép alatt.



## 5 Felhasználási területek és munkamódszerek

- 5.1 Általános útmutatások** A nagynyomású vízszugárral végzett hatékony tisztításhoz elég néhány egyszerű szabály betartása a speciális területeken szerzett saját tapasztalataival párosulva. A tartozékok és a tisztítószer, szakszerű használat mellett, fokozhatják a tisztító hatást. Az alábbiakban adunk Önnek néhány alapvető útmutatást.
- 5.1.1 Beáztatás** A makacs vagy vastag szennyeződésrétegek áztatással fellazíthatók vagy meggyengíthetők. Ez a módszer jól alkalmazható a mezőgazdaságban, például disznóól takarítására. A legmegfelelőbb áztatáshoz hab vagy egyszerű lúgos tisztítószer használható. Mielőtt a mosóberendezéssel a szennyeződést eltávolítaná, hagyja a tisztítószert hatni a felületen körülbelül 10-30 percig. A nagynyomású tisztítási eljárás így sokkal gyorsabb.
- 5.1.2 Tisztítószer és hab felvitele** Száraz felületeken mosóhab vagy tisztítószer használatát javasoljuk, hogy a vegyszer közvetlen kapcsolatban legyen a szennyeződéssel. A tisztítószereket alulról felfelé kell felvinni, például az autók karosszériájára, hogy ne alakuljanak ki olyan „szupertiszta” területek, ahol a tisztítószer nagyobb koncentrációban összegyűlik és lefelé áramlik. Leöblítés előtt hagyja néhány percig hatni a tisztítószert, viszont nem szabad hagyni, hogy rászáradjon a tisztítandó felületre.
- 5.1.3 Hőmérséklet** Magasabb hőmérsékleti értékeknél jobb a tisztítás hatékonysága. Kiváltképpen zsírt és olajat lehet könnyebben és gyorsabban feloldani. Fehérjéket 60°C körüli hőmérséklet mellett lehet a legjobban feloldani, olaj és zsír 70°C és 90°C között távolítható el a leghatékonyabban. Ne hagyja a tisztítószert rászáradni.
- 5.1.4 Mechanikus behatás** Makacs pizokrétegek feloldásához kiegészítésként mechanikus behatásra is szükség van. Itt a speciális fecskendező csövek és (forgó) kefék használata a leghatékonyabb a pizokrétegek feloldásához.
- 5.1.5 Nagy vízbocsátó teljesítmény és magas nyomás** A magas nyomás nem minden esetben a legjobb megoldás, és túl magas nyomás megrongálhatja a tisztítandó felületet. A tisztító hatás ugyanolyan mértékben függ a vízbocsátó teljesítménytől is. A járműtisztításhoz elegendő 100 bar nyomás (melegvízzel párosítva). A nagyobb vízbocsátó teljesítmény lehetővé teszi a feloldott szennyeződés leöblítését és elszállítását.



## 5.2 Jellemző alkalmazások

### 5.2.1 Mezőgazdaság



Alkalmazás	Tartozék	Módszer
Istállók Karámok, ólak  Falak, padlók és berendezések tisztítása.  Tisztítószer	Vegyszerhab adagolók Habszóró fej Powerspeed szórócső Padlótisztító  Universal Alkafoam  Fertőtlenítőszer DES 3000 DES 4000	<ol style="list-style-type: none"> <li>1. Áztatás – vigyen fel mosóhabot minden felületre (alulról fölfelé) és várjon kb. 10 - 30 percet.</li> <li>2. Távolítsa el a piszkot nagynyomású vízszugárral, szükség esetén pedig a megfelelő tartozékkal is. Függőleges felületeken ismét alulról felfelé végezze a tisztítást.</li> <li>3. Nagy mennyiségű szennyeződés elszállításához a lehető legnagyobb vízátbocsátó teljesítményt állítsa be.</li> <li>4. A higiénia biztosítása érdekében csak a javasolt fertőtlenítőszereket használja. A fertőtlenítőszert csak a szennyeződés teljes eltávolítását követően hordja fel a felületre.</li> </ol>
Járműpark Traktor, eke, stb.	Standard lándzsa Tisztítószer-lövedékes Powerspeed lándzsa Hajlított lándzsa és fenékmosó szerkezet Kefék	<ol style="list-style-type: none"> <li>1. Hordja fel a tisztítószer a tisztítandó felületre a piszkok feloldása céljából. Alulról felfelé végezze a tisztítást.</li> <li>2. Öblítse le a felületet nagynyomású vízszugárral. Ismét alulról felfelé végezze a tisztítást. Használjon megfelelő tartozékot a nehezen hozzáférhető helyek tisztításához.</li> <li>3. Megrongálódás elkerülése érdekében alacsony nyomás mellett tisztítson olyan kényes szerkezeti egységeket, mint a motor és a gumi alkatrészek.</li> </ol>

### 5.2.2 Járművek

Alkalmazás	Tartozék	Módszer
Járművek karosszériája  Tisztítószer	Normál szórócső Tisztítószer-adagolás Hajlított szórócsövek és alvázmosók kefék  Aktive Shampoo Aktive Foam Sapphire Super Plus Aktive Wax Allosil RimTop	<ol style="list-style-type: none"> <li>1. Hordja fel a tisztítószer a felületre a piszkok feloldása céljából. Alulról felfelé végezze a tisztítást. Rovarmaradványok eltávolítása céljából permetezze be a tisztítandó felületet, pl. Allosillal, majd kisnyomású vízszugárral öblítse le azt, végezetül pedig tisztítószer hozzáadásával tisztítsa meg az egész járművet. Kb. 5 percig hagyja, hogy hasson a tisztítószer. Fémes felületeket RimToppal lehet megtisztítani.</li> <li>2. Öblítse le a felületet nagynyomású vízszugárral. Ismét alulról felfelé végezze a tisztítást. Használjon megfelelő tartozékot a nehezen hozzáférhető helyek tisztításához. Használjon keféket. A rövid a fecskendező csövek a motorok és kerékszekrények tisztítására szolgálnak. Használjon hajlított lándzsát vagy fenékmosó szerkezetet.</li> <li>3. Megrongálódás elkerülése érdekében alacsony nyomás mellett tisztítson olyan kényes szerkezeti egységeket, mint a motor és a gumi alkatrészek.</li> <li>4. Hordjon fel a nagynyomású tisztítógéppel folyékony viaszt a megtisztított felületre az ismételt bepiszkolódás mértékének csökkentése érdekében.</li> </ol>

## 5.2.3 Építőipar és ipar



Alkalmazás	Tartozék	Módszer
Általános felületek Fém berendezések  Tisztítószer	Habadagolók Normál szórócső Hajlított szórócsövek Tartálytisztító fej  Intensive J25 Multi Combi Aktive Alkafoam  Fertőtlenítőszer DES 3000	<ol style="list-style-type: none"> <li>Hordjon fel vastagon habot a tisztítandó felületekre. Száraz felületre vigye fel. Független felületeken alulról felfelé hordja fel. A legjobb eredmény érdekében hagyja a habot hatni 10-30 percig.</li> <li>Öblítse le a felületet nagynyomású vízszugárral. Használjon megfelelő tartozékot. A piszok feloldása érdekében használjon magas nyomást. A piszok leöblítéséhez pedig alacsony nyomást és nagy vízmennyiséget alkalmazzon.</li> <li>A fertőtlenítőszerrel csak a szennyeződés teljes eltávolítását követően hordja fel a felületre.</li> </ol> <p>Makacs szennyeződést, pl. vágóhidakon, nagy vízmennyiség felhasználásával lehet eltávolítani.</p> <p>A tartálytisztító fejek hordók, edények, keverőtartályok, stb. tisztítására szolgálnak. A tartálytisztító fejek hidraulikus vagy villamos hajtóművel vannak felszerelve, és állandó felügyelet nélküli önműködő tisztítást tesznek lehetővé.</p>
Elrozsásodott, megrongálódott felületek kezelés előtt	Nedves sugárberendezés	<ol style="list-style-type: none"> <li>Kösse össze a nedves sugár-berendezést a nagynyomású tisztítógéppel, és dugja a szívótömlőt a homoktartályba.</li> <li>Munka közben viseljen védőszemüveget és -öltözetet.</li> <li>A homok/víz-eleggyel lehet eltávolítani a rozsdát és a lakkot.</li> </ol>

A fenti példák csak néhány alkalmazási lehetőséget mutatnak fel. Minden tisztítási feladat más-más módszert követel meg. Tisztítási feladatának lehető legjobb megoldása érdekében kérjük, forduljon Nilfisk szakeladóhoz.



CS

PL

HU

RO

## 6 A munka után

### 6.1 A készülék kikapcsolása

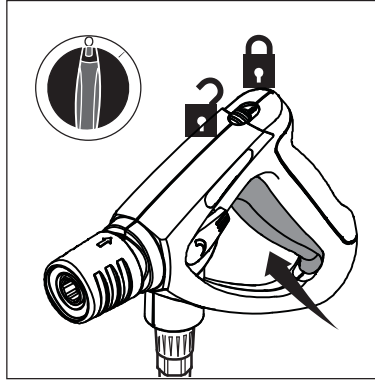

1. Kapcsolja ki a főkapcsolót, a kapcsolót állítsa " OFF " helyzetbe.
2. Zárja el a vízcsapot.
3. Hozza működésbe a szórópisztolyt, amíg a készülék nyomásmentes lesz.
4. Tegye fel a szórópisztoly biztosítóreteszt.

### 6.2 Az ellátóvezetékek leválasztása

1. Válassza le a készüléket a víztömlőről.
2. Húzza ki a hálózati csatlakozót a csatlakozóaljzatból.

### 6.3 Tömlő felcsévélése, szórócső tárolása

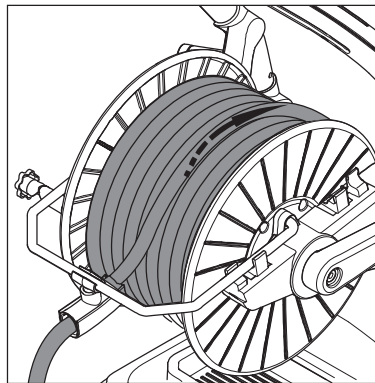

#### Fennáll a lecsévélődés veszélye!

A balesetek megelőzése érdekében mindig gondosan csévélje fel a tömlőt.

1. Csévélje fel a tömlőt az ábrán látható módon.
2. Helyezze a szórócsövet a szórócső tartóba

### 6.4 Kábel felcsévélése

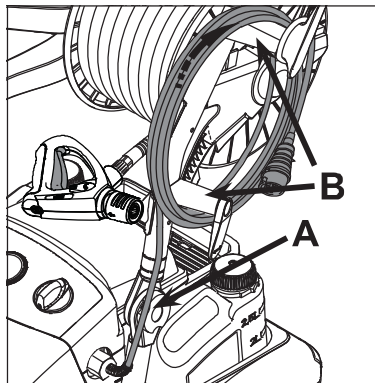

- 1 A kábel felcsévélése előlről, a rögzítő csavar (A) fölött, valamint az óramutató járása szerint, a kábeldob (B) körül.

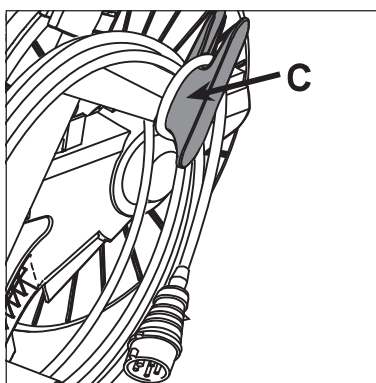

2. Végezetül fordítsa el és rögzítse a kábelvéget a kábelrögzítőben (C).

CS

PL

HU

RO

### 6.5 A készülék tárolása (fagyálló tárolás)

A készüléket száraz, fagyvédett helyen állítsa le.

#### VIGYÁZAT!

Amennyiben a nagynyomású tisztítót egy olyan helyre helyezi, ahol a hőmérséklet 0°C körül vagy alatt van, előtte fagyállószerrel kell a szivattyúval beszívni:



1. Válassza le a készüléket a vízbevezető-tömlőről.
2. Vegye le a szórócsövet.
3. Kapcsolja be a készüléket, állítsa a kapcsolóállást az „I” helyzetbe. Maximum 3 perc után a készüléket kapcsolja ki.
4. Csatlakoztassa a szívótömlőt a készülék víz-bevezetőjéhez, és tegye egy fagyállószerrel töltött tartályba.
5. Kapcsolja be a készüléket, állítsa a kapcsolót az „I” helyzetbe.
6. A szórópisztolyt tartsa a fagyállószerrel tartalmazó tartály fölé és hozza működésbe, hogy a szívófolyamat elinduljon.
7. A szívófolyamat során a szórópisztolyt 2-3-szor hozza működésbe.
8. Emelje ki a szívótömlőt a fagyállószerrel tartályból és hozza működésbe a szórópisztolyt, hogy így a maradék fagyállószerrel kiszivattyúzza.
9. Kapcsolja ki a készüléket.
10. Minden rizikó elkerülése érdekében, a készüléket az újraindítás előtt lehetőleg fűtött helyiségben tárolja.

CS

PL

HU

RO

# 7 Karbantartás

## 7.1 Karbantartási terv

	Hetente	Első 50 üzemóra után	500 üzemóránként	Szükség esetén
7.2.1 A vízsűrő tisztítása	●			●
7.2.2 Az olajsint ellenőrzése	●			
7.2.3 Olajcsere			●	
7.2.4 Első csere - és a leeresztő dugó mágnesének tisztítása		●		

## 7.2 Karbantartási munkák

### 7.2.1 A vízsűrő tisztítása

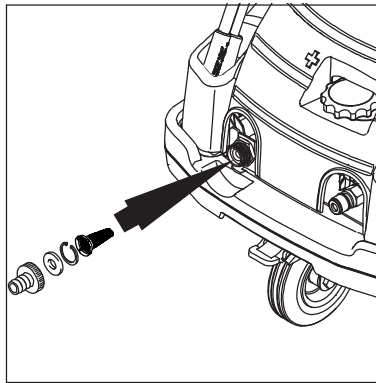

A víz-bevezetőhöz egy vízsűrő van felszerelve, ami azt a célt szolgálja, hogy megakadályozza durva pizsokdarabok szivattyúba való bejutását.

1. Csavarja le a gyorscsatlakozót ha össze van szerelve.
2. Vegye ki a szűrőt és öblítse ki. A károsodott szűrőt cserélje ki.

### 7.2.2 Az olajsint ellenőrzése

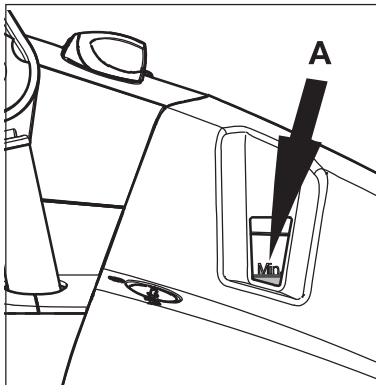

1. Ellenőrizze az olajsintet. Sík talajon az olajsintnek a MIN szint (A) fölött kell lennie az olaj hideg állapotában.

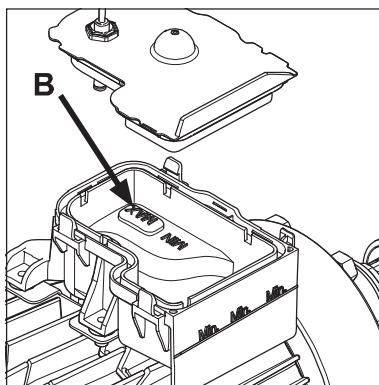

2. Szükség esetén töltsön utána olajat. A betöltést a MAX (B) szintig végezze.

CS

PL

HU

RO

### 7.2.3 Olajcsere

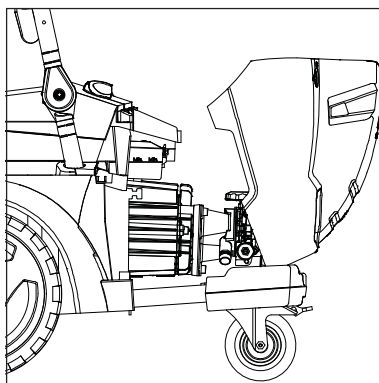

1. Az olajcsere előtt addig járassa a készüléket, amíg felmelegszik.
2. Vegye le a sapkát.

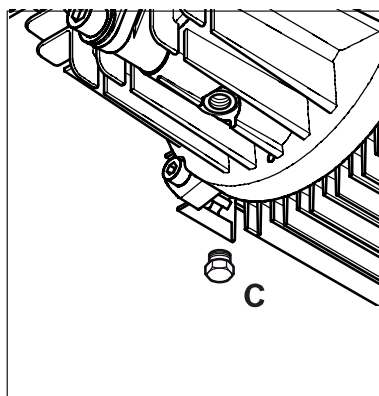

3. Lazítsa le, majd vegye ki a leeresztő dugót. Engedje le az olajat egy megfelelő edénybe (min. 1 l űrtartalmú legyen), és az olajat a helyi előírásoknak megfelelően ártalmatlanítsa.
4. Tegye vissza a leeresztő dugót, majd töltsse fel újra a készüléket a 9.4 Műszaki adatok fejezet szerinti olajjal.
5. Ha az olajtartály vízszintes felületen áll, az olajnak éppen láthatónak kell lennie.
6. Tegye vissza a sapkát.



#### **FONTOS!**

Különleges szivattyúolajat kell használni, ha a tisztítógépet élelmiszer közelében használják. Kérjen tanácsot Nilfisk viszonteladójától.



## 8 Zavarok kiküszöbölése

Zavar	Ok	Elhárítás
Nyomáscsökkenés	<ul style="list-style-type: none"> <li>Levegő a rendszerben</li> <li>A HD-fúvóka eltömődött/ elhasználódott</li> <li>A tisztítószer-tartály üres</li> </ul>	<ul style="list-style-type: none"> <li>Légtelenítse a rendszert, ehhez a szórópisztolyt rövid időközönként többször hozza működésbe, esetleg hozza üzembe a gépet a hozzácsatolt nagynyomású tömlő nélkül rövid ideig.</li> <li>Tisztítsa/cserélje a HD-fúvókát</li> <li>Töltse fel a tisztítószer-tartályt vagy állítsa a tisztítószer „0” állásba</li> </ul>
Nyomásingadozások	<ul style="list-style-type: none"> <li>A szivattyú levegőt szív (csak szívó üzemmódban lehetséges)</li> <li>Vízhiány</li> <li>A vízbevezető-tömlő túl hosszú illetve túl kicsi keresztmetszetű</li> <li>Vízhiány eltömődött vízszűrő következtében</li> <li>Vízhiány a maximálisan megengedhető szívómagasság figyelmen kívül hagyása következtében</li> </ul>	<ul style="list-style-type: none"> <li>Ellenőrizze a szívókészlet tömítettségét</li> <li>Nyissa ki a vízcsapot</li> <li>Használjon olyan vízbevezető tömlőt, amely képes a gép előírt (<math>Q_{max}</math>) vízfolyását biztosítani</li> <li>Tisztítsa ki a vízszűrőt a vízcsatlakozásban (soha ne dolgozzon vízszűrő nélkül!)</li> <li>Lásd üzembe helyezés</li> </ul>
Bekapcsolásnál a motor nem indul el	<ul style="list-style-type: none"> <li>A csatlakozó nem jól van bedugva, áramkimaradás</li> <li>Olajszint túl alacsony</li> <li>A hálózati biztosíték le van kapcsolva</li> <li>A túlterhelésvédelem kikapcsolt a motor túlmelegedése vagy túlterhelése miatt</li> </ul>	<ul style="list-style-type: none"> <li>Ellenőrizze a csatlakozódugaszt, a kábelt és a kapcsolót, szükség esetén cseréltesse ki őket villanyszerelővel</li> <li>Ellenőrizze/töltse után az olajat</li> <li>Kapcsolja be a hálózati biztosítékot</li> <li>Ellenőriztesse, hogy a tápfeszültség megegyezik-e a készülék feszültségével. Kapcsolja ki és legalább 3 percre hagyja hűlni</li> </ul>
A motor zúg bekapcsolásnál anélkül, hogy elindulna	<ul style="list-style-type: none"> <li>A hálózati feszültség túl alacsony, vagy fáziskiesés</li> <li>A szivattyú eltömődött vagy befagyott</li> <li>A hosszabbító kábel nem megfelelő keresztmetszetű vagy nem megfelelő hosszúságú</li> </ul>	<ul style="list-style-type: none"> <li>Ellenőriztesse az elektromos bekötést</li> <li>Értesítse az Nilfisk vevőszolgálatot</li> <li>Használjon megfelelő keresztmetszetű ill. hosszúságú kábelt</li> </ul>

Zavar	Ok	Elhárítás
A motor kikapcsol	<ul style="list-style-type: none"> <li>A túlterhelésvédelem kikapcsolt a motor túlmelegedése vagy túlterhelése miatt</li> <li>A nagynyomású fúvóka szennyezett</li> </ul>	<ul style="list-style-type: none"> <li>Ellenőriztesse, hogy a tápfeszültség megegyezik-e a készülék feszültségével. Kapcsolja ki és legalább 3 percig hagyja hűlni</li> <li>Cserélje ki a nagynyomású fúvókát</li> </ul>
Nincs tisztítószer felszívás	<ul style="list-style-type: none"> <li>Üres a tisztítószerartály</li> <li>A FlexoPowerPlus fúvókafej fejrésze nincs kis nyomásra állítva</li> <li>A dupla szórócső nincs kis nyomásra állítva.</li> <li>Az adagoló szennyezett vagy a szívótömlő eltömődött.</li> </ul>	<ul style="list-style-type: none"> <li>Töltse fel a tisztítószerartályt</li> <li>Kis nyomásra állítva</li> <li>Kis nyomásra állítva</li> <li>Tisztítsa meg.</li> </ul>



CS

PL

HU

RO

## 9 Egyebek

### 9.1 A gép anyagának újrafelhasználása



A kiszolgált készüléket azonnal használhatatlanná kell tenni.

- A hálózati csatlakozódugót húzza ki, a vezetéket vágja el.

Az elektromos készülékeket ne dobja a háztartási hulladékba.

A 2012/19/EU, a használt elektromos és elektronikus készülékekre vonatkozó európai irányelvek szerint az elhasznált elektromos készülékeket szelektíven kell gyűjteni, és környezetkímélő újrahasznosításra kell továbbadni. Amennyiben kérdések merülnek fel, forduljon a területi igazgatóságunkhoz vagy a legközelebbi szakkereskedőhöz

### 9.2 Garancia

Garanciára és szavatosságra vonatkozóan általános üzleti és szállítási feltételeink érvényesek. Fenntartjuk magunknak a műszaki újításokból adódó változtatások jogát.

### 9.3 EU megfelelési nyilatkozat

Nilfisk A/S  
Kornmarksvej 1  
DK-2605 Broendby  
DÁNIA

Kijelentjük, hogy a  
Termékek: HPW - Professional - Mobile - EI  
Leírás: 220V/440V, 230/400V, 230V, 400V, 200V, 50/60Hz, IPX5  
Típus: MC 5M, MC 6P, MC 7P

















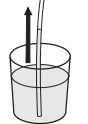

Megfelel az alábbi szabványoknak:  
EN 60335-1:2012+A11:2014  
EN 60335-2-79:2012  
EN 55014-1:2006+A1:2009+A2:2011  
EN 55014-2:1997+A1:2001+A2:2008  
EN 61000-3-2:2006+A1:2009+A2:2009  
EN 61000-3-11:2000

Az alábbi rendeletek alapján:  
2006/42/EC  
2014/30/EC  
2000/14/EC – Megfelelőség-értékelési eljárás az V. melléklet szerint.  
- Mért hangnyomásszint: 68-80 dB(A);  
- Garantált hangnyomásszint: 82-93 dB(A)

Hadsund, 23-6-2016

















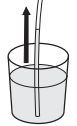

Anton Sørensen, Senior Vice President, Global R&D

## Specifications



















			5M-180/840	5M-180/840 XT	5M-200/1000	5M-200/1000 XT
1			EU	EU	EU	EU
2		V/ph/Hz	400V/3ph/50Hz	400V/3ph/50Hz	400V/3ph/50Hz	400V/3ph/50Hz
3		A	16	16	16	16
4		kW кВт	4,8	4,8	6,1	6,1
5	 P <sub>IEC</sub>	bar (MPa) Бар (МПа) 巴 (兆帕)	180 (18)	180 (18)	200 (20)	200 (20)
6	 Q <sub>IEC</sub>	l/h л/час 升/小时	760	760	940	940
7	 P <sub>max</sub>	bar (MPa) Бар (МПа) 巴 (兆帕)	250 (25)	250 (25)	250 (25)	250 (25)
8	 Q <sub>MAX</sub>	l/h	840	840	1000	1000
9	 t <sub>max</sub>	°C (°F)	60 (140)	60 (140)	60 (140)	60 (140)
10	 p <sub>max</sub>	bar (MPa) Бар (МПа) 巴 (兆帕)	10 (1)	10 (1)	10 (1)	10 (1)
11		m 米	1	1	1	1
12		mm 毫米	735x570x1020	890x570x1020	735x570x1020	890x570x1020
13	 kg	kg кг	66	72	71	76
14	 L <sub>PA</sub> K <sub>PA</sub> = 3 dB	dB(A) дБ(А)	75	75	76	76
15	 L <sub>WA</sub> K <sub>WA</sub> = 3 dB	dB(A) дБ(А)	88	88	89	89
16a	 a <sub>h</sub> (ISO 5349 a <sub>h</sub> )	m/s <sup>2</sup> 米/秒 <sup>2</sup>	≤ 2,5	≤ 2,5	≤ 2,5	≤ 2,5
17		N	34,4 / 36	34,9 / 36,5	44,7 / 46,7	45,4 / 47,4
18		l 升	0,73	0,73	0,73	0,73
19	 TYPE		Castrol Alpha SP 220	Castrol Alpha SP 220	Castrol Alpha SP 220	Castrol Alpha SP 220

















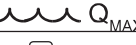

## Specifications

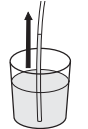
			5M-200/1050 FA	5M-200/1050	5M-200/1050 XT	5M-220/1130 FA
1			EU	EU	EU	EU
2		V/ph/Hz	400V/3ph/50Hz	400V/3ph/50Hz	400V/3ph/50Hz	400V/3ph/50Hz
3		A	16	16	16	16
4		kW кВт	6,1	6,1	6,1	7,4
5		bar (MPa) Бар (МПа) 巴 (兆帕)	200 (20)	200 (20)	200 (20)	220 (22)
6		l/h л/час 升/小时	960	960	960	1040
7		bar (MPa) Бар (МПа) 巴 (兆帕)	250 (25)	250 (25)	250 (25)	250 (25)
8		l/h	1050	1050	1050	1130
9		°C (°F)	60 (140)	60 (140)	60 (140)	60 (140)
10		bar (MPa) Бар (МПа) 巴 (兆帕)	10 (1)	10 (1)	10 (1)	10 (1)
11		m 米	1	1	1	1
12		mm 毫米	735x570x1020	735x570x1020	890x570x1020	735x570x1020
13		kg кг	73	73	78	79
14	 $K_{PA} = 3 \text{ dB}$	dB(A) дБ(A)	76	76	76	75
15	 $K_{WA} = 3 \text{ dB}$	dB(A) дБ(A)	89	89	89	88
16a	 (ISO 5349 a <sub>h</sub> )	m/s <sup>2</sup> 米/秒 <sup>2</sup>	≤ 2,5	≤ 2,5	≤ 2,5	≤ 2,5
17		N	46 / 46,7	46 / 46,7	46,5 / 47,2	52,8 / 53,6
18		l 升	0,73	0,73	0,73	0,73
19			Castrol Alpha SP 220	Castrol Alpha SP 220	Castrol Alpha SP 220	Castrol Alpha SP 220



















## Specifications

			5M-220/1130	5M-220/1130 XT	5M-170/980	5M-170/980
1			EU	EU	JP	JP
2		V/ph/Hz	400V/3ph/50Hz	400V/3ph/50Hz	200V/3ph/50Hz	200V/3ph/60Hz
3		A	16	16	20	20
4		kW кВт	7,4	7,4	4,9	4,9
5		bar (MPa) Бар (МПа) 巴 (兆帕)	220 (22)	220 (22)	170 (17)	170 (17)
6		l/h л/час 升/小时	1040	1040	890	890
7		bar (MPa) Бар (МПа) 巴 (兆帕)	250 (25)	250 (25)	250 (25)	250 (25)
8		l/h	1130	1130	980	980
9		°C (°F)	60 (140)	60 (140)	60 (140)	60 (140)
10		bar (MPa) Бар (МПа) 巴 (兆帕)	10 (1)	10 (1)	10 (1)	10 (1)
11		m 米	1	1	1	1
12		mm 毫米	735x570x1020	890x570x1020	735x570x1020	735x570x1020
13		kg кг	78	85	71	71
14	 $K_{PA} = 3 \text{ dB}$	dB(A) дБ(A)	75	75	75	75
15	 $K_{WA} = 3 \text{ dB}$	dB(A) дБ(A)	88	88	88	88
16a	 (ISO 5349 a <sub>h</sub> )	m/s <sup>2</sup> 米/秒 <sup>2</sup>	≤ 2,5	≤ 2,5	≤ 2,5	≤ 2,5
17		N	52,8 / 53,6	54 / 54,8	39,6 / 40,2	39,6 / 40,2
18		l 升	0,73	0,73	0,73	0,73
19			Castrol Alpha SP 220	Castrol Alpha SP 220	Castrol Alpha SP 220	Castrol Alpha SP 220













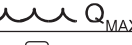
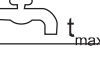
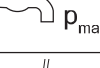
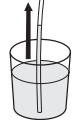

## Specifications

			5M-200/1050	5M-200/1050 XT	5M-100/770	5M-100/770 XT
1			NO,BE	NO,BE	UK	UK
2		V/ph/Hz	230/400V/ 3ph/50Hz	230/400V/ 3ph/50Hz	230V/1ph/50Hz	230V/1ph/50Hz
3		A	25	25	13	13
4		kW кВт	6,1	6,1	2,6	2,6
5		bar (MPa) Бар (МПа) 巴 (兆帕)	200 (20)	200 (20)	100 (10)	100 (10)
6		l/h л/час 升/小时	960	960	640	640
7		bar (MPa) Бар (МПа) 巴 (兆帕)	250 (25)	250 (25)	150 (15)	150 (15)
8		l/h	1050	1050	770	770
9		°C (°F)	60 (140)	60 (140)	60 (140)	60 (140)
10		bar (MPa) Бар (МПа) 巴 (兆帕)	10 (1)	10 (1)	10 (1)	10 (1)
11		m 米	1	1	1	1
12		mm 毫米	735x570x1020	890x570x1020	735x570x1020	890x570x1020
13		kg кг	75	80	68	73
14	 $K_{PA} = 3 \text{ dB}$	dB(A) дБ(A)	76	76	68	68
15	 $K_{WA} = 3 \text{ dB}$	dB(A) дБ(A)	89	89	82	82
16a	 (ISO 5349 a <sub>h</sub> )	m/s <sup>2</sup> 米/秒 <sup>2</sup>	≤ 2,5	≤ 2,5	≤ 2,5	≤ 2,5
17		N	46 / 46,7	46,5 / 47,2	21,5 / 21,8	21,8 / 22,2
18		l 升	0,73	0,73	0,73	0,73
19			Castrol Alpha SP 220	Castrol Alpha SP 220	Castrol Alphasyn 150	Castrol Alphasyn 150













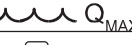
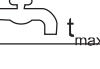
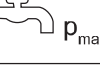
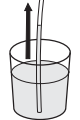

## Specifications

			5M-200/1050	5M-220/1130	6P-250/1100 FA	6P-250/1100 FA
1			EXP	EXP	EU	EXP
2		V/ph/Hz	220/440V/ 3ph/60Hz	220/440V/ 3ph/60Hz	400V 3ph/50Hz	220/440V 3ph/60Hz
3		A	20	30	16	30
4		kW кВт	6,1	7	8,5	8,5
5		bar (MPa) Бар (МПа) 巴 (兆帕)	200 (20)	220 (22)	250 (25)	250 (25)
6		l/h л/час 升/小时	960	1040	1000	1000
7		bar (MPa) Бар (МПа) 巴 (兆帕)	250 (25)	250 (25)	250 (25)	250 (25)
8		l/h	1050	1130	1100	1100
9		°C (°F)	60 (140)	60 (140)	80 (176)	80 (176)
10		bar (MPa) Бар (МПа) 巴 (兆帕)	10 (1)	10 (1)	10 (1)	10 (1)
11		m 米	1	1	1	1
12		mm 毫米	735x570x1020	735x570x1020	775x570x1020	775x570x1020
13		kg кг	74	80	89	89
14	 $K_{PA} = 3 \text{ dB}$	dB(A) дБ(A)	76	75	80	80
15	 $K_{WA} = 3 \text{ dB}$	dB(A) дБ(A)	89	88	93	93
16a	 (ISO 5349 $a_h$ )	m/s <sup>2</sup> 米/秒 <sup>2</sup>	≤ 2,5	≤ 2,5	≤ 2,5	≤ 2,5
17		N	45,6 / 46,3	52,8 / 53,6	54,1 / 54,9	57,2 / -
18		l 升	0,73	0,73	0,95	0,95
19			Castrol Alpha SP 220	Castrol Alpha SP 220	Castrol Alphasyn 150	Castrol Alphasyn 150



















## Specifications

			6P-180/1300 FA	6P-180/1300 FA	6P-170/1600 FA	6P-250/1100 FAXT
1			EU	EXP	EU	EU
2		V/ph/Hz	400V 3ph/50Hz	220/440V 3ph/60Hz	400V 3ph/50Hz	400V/3ph/50Hz
3		A	16	30	16	16
4		kW кВт	7,4	8,2	8,8	8,8
5		bar (MPa) Бар (МПа) 巴 (兆帕)	180 (18)	180 (18)	170 (17)	250 (25)
6		l/h л/час 升/小时	1200	1200	1500	1000
7		bar (MPa) Бар (МПа) 巴 (兆帕)	250 (25)	250 (25)	250 (25)	250 (25)
8		l/h	1300	1300	1600	1100
9		°C (°F)	80 (176)	80 (176)	80 (176)	80 (176)
10		bar (MPa) Бар (МПа) 巴 (兆帕)	10 (1)	10 (1)	10 (1)	10 (1)
11		m 米	1	1	1	1
12		mm 毫米	775x570x1020	775x570x1020	775x570x1020	930x570x1020
13		kg кг	86	87	89	96
14	 $K_{PA} = 3 \text{ dB}$	dB(A) дБ(A)	77	77	77	80
15	 $K_{WA} = 3 \text{ dB}$	dB(A) дБ(A)	90	90	90	93
16a	 (ISO 5349 a <sub>h</sub> )	m/s <sup>2</sup> 米/秒 <sup>2</sup>	≤ 2,5	≤ 2,5	≤ 2,5	≤ 2,5
17		N	56,4 / 57,3	58 / 58,9	68,2 / 69,2	54,6 / 55,4
18		l 升	0,95	0,95	0,95	0,95
19			Castrol Alphasyn 150	Castrol Alphasyn 150	Castrol Alphasyn 150	Castrol Alphasyn 150



















## Specifications

			6P-180/1300 FAXT	6P-180/1300 FAXT	6P-170/1600 FAXT	6P-200/1100 FAXT
1			EU	NO, BE	EU	EU
2		V/ph/Hz	400V/3ph/50Hz	230/400V 3ph/50Hz	400V/3ph/50Hz	400V/3ph/50Hz
3		A	16	25	16	16
4		kW кВт	7,7	7,7	9	7,3
5	 P <sub>IEC</sub>	bar (MPa) Бар (МПа) 巴 (兆帕)	180 (18)	180 (18)	170 (17)	200 (20)
6	 Q <sub>IEC</sub>	l/h л/час 升/小时	1200	1200	1500	1000
7	 P <sub>max</sub>	bar (MPa) Бар (МПа) 巴 (兆帕)	250 (25)	250 (25)	250 (25)	250 (25)
8	 Q <sub>MAX</sub>	l/h	1300	1300	1600	1100
9	 t <sub>max</sub>	°C (°F)	80 (176)	80 (176)	80 (176)	80 (176)
10	 p <sub>max</sub>	bar (MPa) Бар (МПа) 巴 (兆帕)	10 (1)	10 (1)	10 (1)	10 (1)
11		m 米	1	1	1	1
12		mm 毫米	930x570x1020	930x570x1020	930x570x1020	930x570x1020
13	 kg	kg кг	93	93	96	85
14	 L <sub>PA</sub> K <sub>PA</sub> = 3 dB	dB(A) дБ(A)	77	77	77	75
15	 L <sub>WA</sub> K <sub>WA</sub> = 3 dB	dB(A) дБ(A)	90	90	90	88
16a	 a <sub>h</sub> (ISO 5349 a <sub>h</sub> )	m/s <sup>2</sup> 米/秒 <sup>2</sup>	≤ 2,5	≤ 2,5	≤ 2,5	≤ 2,5
17		N	57,4 / 58,3	57,4 / 58,3	68,9 / 70	52,2 / 53
18		l 升	0,95	0,95	0,95	0,95
19	 TYPE		Castrol Alphasyn 150	Castrol Alphasyn 150	Castrol Alphasyn 150	Castrol Alphasyn 150

## Specifications



















			6P-100/1600 FFA	7P-195/1280 FA	7P-195/1280 FA	7P-195/1280 FAXT
1			EU	EU,DK	EU	EU
2		V/ph/Hz	400V/3ph/50Hz	400V/3ph/50Hz	400V/3ph/50Hz	400V/3ph/50Hz
3		A	16	16	16	16
4		kW кВт	5,7	8	8	8
5		bar (MPa) Бар (МПа) 巴 (兆帕)	100 (10)	195 (19,5)	195 (19,5)	195 (19,5)
6		l/h л/час 升/小时	1500	1180	1180	1180
7		bar (MPa) Бар (МПа) 巴 (兆帕)	150 (15)	250 (25)	250 (25)	250 (25)
8		l/h	1600	1280	1280	1280
9		°C (°F)	80 (176)	85 (185)	85 (185)	85 (185)
10		bar (MPa) Бар (МПа) 巴 (兆帕)	10 (1)	10 (1)	10 (1)	10 (1)
11		m 米	1	1	1	1
12		mm 毫米	775x570x1020	775x570x1020	775x570x1020	930x570x1020
13		kg кг	80	89	89	95
14	 $K_{PA} = 3 \text{ dB}$	dB(A) дБ(A)	68	75	75	75
15	 $K_{WA} = 3 \text{ dB}$	dB(A) дБ(A)	82	88	88	88
16a	 (ISO 5349 a <sub>h</sub> )	m/s <sup>2</sup> 米/秒 <sup>2</sup>	≤ 2,5	≤ 2,5	≤ 2,5	≤ 2,5
17		N	54,8 / 55,6	57,8 / 58,7	57,8 / 58,7	58,6 / 59,5
18		l 升	0,95	1,1	1,1	1,1
19			Castrol Alphasyn 150	Castrol Alphasyn 150	Castrol Alphasyn 150	Castrol Alphasyn 150

## Specifications





			7P-195/1280 FBFA	7P-195/1280 FFA	7P-195/1280 FA	7P-195/1280 FA
1			EU	EU	JP	JP
2		V/ph/Hz	400V/3ph/50Hz	400V/3ph/50Hz	200V 3ph/50Hz	200V 3ph/60Hz
3		A	16	16	28	28
4		kW кВт	8	8	8	8
5		bar (MPa) Бар (МПа) 巴 (兆帕)	195 (19,5)	195 (19,5)	195 (19,5)	195 (19,5)
6		l/h л/час 升/小时	1180	1180	1180	1180
7		bar (MPa) Бар (МПа) 巴 (兆帕)	250 (25)	250 (25)	250 (25)	250 (25)
8		l/h	1280	1280	1280	1280
9		°C (°F)	85 (185)	85 (185)	85 (185)	85 (185)
10		bar (MPa) Бар (МПа) 巴 (兆帕)	10 (1)	10 (1)	10 (1)	10 (1)
11		m 米	1	1	1	1
12		mm 毫米	775x649x1020	775x570x1020	775x570x1020	775x570x1020
13		kg кг	94	89	91	91
14	 $K_{PA} = 3 \text{ dB}$	dB(A) дБ(A)	75	75	75	75
15	 $K_{WA} = 3 \text{ dB}$	dB(A) дБ(A)	88	88	88	88
16a	 (ISO 5349 a <sub>h</sub> )	m/s <sup>2</sup> 米/秒 <sup>2</sup>	≤ 2,5	≤ 2,5	≤ 2,5	≤ 2,5
17		N	57,8 / 58,7	57,8 / 58,7	57,8 / 58,7	58,4 / 59,3
18		l 升	1,1	1,1	1,1	1,1
19			Castrol Alphasyn 150	Castrol Alphasyn 150	Castrol Alphasyn 150	Castrol Alphasyn 150











## Specifications

			7P-195/1280 FA	7P-195/1280 FA
1			NO, BE	EXP
2		V/ph/Hz	230/400V 3ph/50Hz	220/440V 3ph/60Hz
3		A	25	30
4		kW кВт	8	8
5	 P <sub>IEC</sub>	bar (MPa) Бар (МПа) 巴 (兆帕)	195 (19,5)	195 (19,5)
6	 Q <sub>IEC</sub>	l/h л/час 升/小时	1180	1180
7	 P <sub>max</sub>	bar (MPa) Бар (МПа) 巴 (兆帕)	250 (25)	250 (25)
8	 Q <sub>MAX</sub>	l/h	1280	1280
9	 t <sub>max</sub>	°C (°F)	85 (185)	85 (185)
10	 p <sub>max</sub>	bar (MPa) Бар (МПа) 巴 (兆帕)	10 (1)	10 (1)
11		m 米	1	1
12		mm 毫米	775x570x1020	775x570x1020
13		kg кг	90	93
14	 L <sub>PA</sub> K <sub>PA</sub> = 3 dB	dB(A) дБ(А)	76	75
15	 L <sub>WA</sub> K <sub>WA</sub> = 3 dB	dB(A) дБ(А)	89	88
16a	 a <sub>h</sub> (ISO 5349 a <sub>h</sub> )	m/s <sup>2</sup> 米/秒 <sup>2</sup>	≤ 2,5	≤ 2,5
17		N	57,8 / 58,7	60 / 60,9
18		l 升	1,1	1,1
19	 TYPE		Castrol Alphasyn 150	Castrol Alphasyn 150

1			<b>EN:</b> Country variant. <b>DE:</b> Ländervarianten. <b>FR:</b> Selon le pays. <b>NL:</b> Nationale variant. <b>IT:</b> Variante per il Paese. <b>NO:</b> Variant i ulike land. <b>SV:</b> Landsvariant. <b>DA:</b> Landespecifik variant. <b>FI:</b> Maakohtainen vaihtelu. <b>ES:</b> Dependé del país. <b>PT:</b> Variante do país. <b>EL:</b> Έκδοση χώρας. <b>TR:</b> Ülke-deki model. <b>SL:</b> Jezikovna različica. <b>HR:</b> Ovisno o zemlji. <b>SK:</b> Vrsta ulja. <b>CS:</b> Varianta země. <b>PL:</b> Wersja dla kraju. <b>HU:</b> Országfüggő modellváltozatok. <b>RO:</b> Varianta țării. <b>BG:</b> Вариант за страната. <b>RU:</b> Региональное исполнение. <b>ET:</b> Riigi variant. <b>LV:</b> Valsts versija. <b>LT:</b> Šaliai skirtas variantas. <b>JA:</b> 国による相違。 <b>ZH:</b> 不同国家 <b>KO:</b> 국가별 모델. <b>TH:</b> แตกต่างกันไปตามประเทศ <b>MS:</b> Variasi negara.
2		V/ph/Hz	<b>EN:</b> Possible voltage. <b>DE:</b> Mögliche Spannung. <b>FR:</b> Tension autorisée. <b>NL:</b> Mogelijke spanning. <b>IT:</b> Possibile voltaggio. <b>NO:</b> Mulig spenning. <b>SV:</b> Möjlig spänning. <b>DA:</b> Spænding. <b>FI:</b> Mahdollinen jännite, V/vaiheluku/taajuus. <b>ES:</b> Tensión admitida. <b>PT:</b> Tensão possível. <b>EL:</b> Πιθανή τάση, V/ph/Frez. <b>TR:</b> Olası voltaj, V/Faz/Frekans. <b>SL:</b> Morebitna napetost. <b>HR:</b> Mogući napon. <b>SK:</b> Možné napätie. <b>CS:</b> Možné napětí. <b>PL:</b> Dopuszczalne napięcie, V/fazy/częst. <b>HU:</b> Tápfeszültség, V/fázis/frekv. <b>RO:</b> Tensiune posibilă, V/fază/Frecv. <b>BG:</b> Възможно напрежение. <b>RU:</b> Напряжение, В/φ./част. В/φ./Гц. <b>ET:</b> Võimalik pinge, V/faas/sagedus. <b>LV:</b> Iespējamais spriegums. <b>LT:</b> Galima įtampa V / F / Frez. <b>JA:</b> 電圧。 <b>ZH:</b> 可能电压 ( V / ph / Freq ) <b>KO:</b> 허용 전압, 볼트/상/헤르츠. <b>TH:</b> แรงดันไฟฟ้าที่สามารถใช้ได้ <b>MS:</b> Kemungkinan voltan.
3		A	<b>EN:</b> Fuse. <b>DE:</b> Sicherung. <b>FR:</b> Fusible. <b>NL:</b> Zekering. <b>IT:</b> Fusibile. <b>NO:</b> Sikring. <b>SV:</b> Säkring. <b>DA:</b> Sikring. <b>FI:</b> Sulake. <b>ES:</b> Fusible. <b>PT:</b> Fusível. <b>EL:</b> Ασφάλεια. <b>TR:</b> Sigorta. <b>SL:</b> Varovalka <b>HR:</b> Osigurač <b>SK:</b> Poistka <b>CS:</b> Pojistka. <b>PL:</b> Bezpiecznik. <b>HU:</b> Biztosíték. <b>RO:</b> Siguranță. <b>BG:</b> Предпазител <b>RU:</b> Предохранитель. <b>ET:</b> Kaitse. <b>LV:</b> Drošinātājs. <b>LT:</b> Saugiklis. <b>JA:</b> ヒューズ <b>ZH:</b> 保险丝 <b>KO:</b> 퓨즈. <b>TH:</b> ฟิวส์ <b>MS:</b> Fius
4		kW кВт	<b>EN:</b> Power rating. <b>DE:</b> Nennleistung. <b>FR:</b> Puissance nominale. <b>NL:</b> Nominiaal vermogen. <b>IT:</b> Corrente nominale. <b>NO:</b> Nominell effekt. <b>SV:</b> Märkeffekt. <b>DA:</b> Nominel effekt. <b>FI:</b> Tehontarve. <b>ES:</b> Potencia nominal. <b>PT:</b> Classificação de potência. <b>EL:</b> Ονομαστική ισχύς. <b>TR:</b> Elektrik deęerleri. <b>SL:</b> Moč. <b>HR:</b> Oznaka napona. <b>SK:</b> Stanovenie výkonu. <b>CS:</b> Jmenovitý výkon. <b>PL:</b> Moc znamionowa. <b>HU:</b> Névleges teljesítmény. <b>RO:</b> Putere nominală. <b>BG:</b> Мощност. <b>RU:</b> Номинальная мощность кВт. <b>ET:</b> Vooluühik. <b>LV:</b> Nominālā jauda. <b>LT:</b> Galia. <b>JA:</b> 定格電力。 <b>ZH:</b> 额定功率 <b>KO:</b> 전원 등급. <b>TH:</b> อัตรากำลังไฟ <b>MS:</b> Penarafan kuasa.
5		bar (MPa) Бар (МПа) 巴 (兆帕)	<b>EN:</b> Working pressure. <b>DE:</b> Arbeitsdruck. <b>FR:</b> Pression de service. <b>NL:</b> Werkdruk. <b>IT:</b> Pressione di esercizio. <b>NO:</b> Arbeidstrykk. <b>SV:</b> Arbetstryck. <b>DA:</b> Arbejdstryk. <b>FI:</b> Työpaine. <b>ES:</b> Presión de trabajo. <b>PT:</b> Pressão de trabalho. <b>EL:</b> Πίεση λειτουργίας. <b>TR:</b> Çalışma basıncı. <b>SL:</b> Delovni tlak. <b>HR:</b> Radni tlak. <b>SK:</b> Pracovný tlak. <b>CS:</b> Provozní tlak. <b>PL:</b> Ciśnienie robocze. <b>HU:</b> Üzemi nyomás. <b>RO:</b> Presiune de lucru. <b>BG:</b> Работно налягане. <b>RU:</b> Рабочее давление. <b>ET:</b> Töösurve. <b>LV:</b> Darba spiediens. <b>LT:</b> Darbinis slėgis. <b>JA:</b> 動作圧力。 <b>ZH:</b> 工作压力 <b>KO:</b> 작업 압력. <b>TH:</b> แรงดันขณะใช้งาน <b>MS:</b> Tekanan kerja
6		l/h л/час 升/小时	<b>EN:</b> Water flow. <b>DE:</b> Wasserdurchsatz. <b>FR:</b> Débit d'eau. <b>NL:</b> Waterdoorstroming. <b>IT:</b> Flusso dell'acqua. <b>NO:</b> Vanntilførsel. <b>SV:</b> Vattenflöde. <b>DA:</b> Vandmængde. <b>FI:</b> Vedenvirtaus. <b>ES:</b> Flujo de agua. <b>PT:</b> Fluxo de água. <b>EL:</b> Ροή νερού. <b>TR:</b> Su akışı. <b>SL:</b> Pretok vode. <b>HR:</b> Regulacija protoka vode. <b>SK:</b> Prietok vody. <b>CS:</b> Průtok vody. <b>PL:</b> Przepływ wody. <b>HU:</b> Vízfolyás. <b>RO:</b> Debit apă. <b>BG:</b> Воден поток. <b>RU:</b> Расход воды. <b>ET:</b> Veevool. <b>LV:</b> Ūdens plūsma. <b>LT:</b> Vandens srautas. <b>JA:</b> 流水 <b>ZH:</b> 水流量 <b>KO:</b> 급수량. <b>TH:</b> การไหลของน้ำ <b>MS:</b> Aliran air.

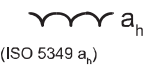
7	 $P_{max}$	bar (MPa) Бар (МПа) 巴 (兆帕)	<p><b>EN:</b> Max. water pressure. <b>DE:</b> Max Wasserdruck. <b>FR:</b> Pression d'eau maximale. <b>NL:</b> Max. waterdruk. <b>IT:</b> Max. pressione dell'acqua. <b>NO:</b> Maks. vanntrykk. <b>SV:</b> Max vattentryck. <b>DA:</b> Max. vandtryk. <b>FI:</b> Suurin vedenpaine. <b>ES:</b> Presión máxima de entrada del agua. <b>PT:</b> Pressão máxima de água. <b>EL:</b> Μέγ. πίεση νερού. <b>TR:</b> Maks. su basıncı. <b>SL:</b> Najv. vodni tlak. <b>HR:</b> Maksimalni tlak vode. <b>SK:</b> Maximálny tlak vody. <b>CS:</b> Max. tlak vody. <b>PL:</b> Maks. ciśnienie wody. <b>HU:</b> Max. víznyomás. <b>RO:</b> Presiune max. apă. <b>BG:</b> Макс. налягане на водата. <b>RU:</b> Макс. давление воды. <b>ET:</b> Max veesurve. <b>LV:</b> Maks. ūdens spiediens. <b>LT:</b> Maks. vandens slėgis. <b>JA:</b> 最高水圧 <b>ZH:</b> 最大水压. <b>KO:</b> 최대 수압. <b>TH:</b> ความดันน้ำสูงสุด <b>MS:</b> Tekanan air maksimum.</p>
8	 $Q_{max}$	l/h	<p><b>EN:</b> Water flow <b>DE:</b> Wasserdurchsatz. <b>FR:</b> Débit d'eau. <b>NL:</b> Waterdoorstroming. <b>IT:</b> Flusso dell'acqua. <b>NO:</b> Vanntilførsel. <b>SV:</b> Vattenflöde. <b>DA:</b> Vandmængde. <b>FI:</b> Vedevirtaus. <b>ES:</b> Flujo de agua. <b>PT:</b> Fluxo de água. <b>EL:</b> Ποή νερού. <b>TR:</b> Su akışı. <b>SL:</b> Pretok vode. <b>HR:</b> Protok vode. <b>SK:</b> Prietok vody. <b>CS:</b> Průtok vody. <b>PL:</b> Przepływ wody. <b>HU:</b> Vízátfolyás. <b>RO:</b> Debit apă. <b>BG:</b> Воден поток. <b>RU:</b> Расход воды. <b>ET:</b> Veevool. <b>LV:</b> Ūdens plūsma. <b>LT:</b> Vandens srautas. <b>JA:</b> 流水. <b>ZH:</b> 水流量 <b>KO:</b> 급수량. <b>TH:</b> การไหลของน้ำ <b>MS:</b> Aliran air.</p>
9	 $t_{max}$	°C (°F)	<p><b>EN:</b> Max water inlet temperature, Intake-Pressure operation. <b>DE:</b> Max Wassereinlasstemperatur - Druckbetrieb. <b>FR:</b> Température max. de l'entrée d'eau en mode admission/pression. <b>NL:</b> Max. Waterinlaattemperatuur Inlaat-Tijdens. Bedrijf. <b>IT:</b> Temperatura max. alimentazione acqua Funzionamento a ingressopressione. <b>NO:</b> Maks. temperatur vanninntak, Inntakstrykk drift. <b>SV:</b> Max ingående vattentemperatur inlopps-tryckdrift. <b>DA:</b> Maks. vandtilgangstemperatur, tilgangstrykdrift. <b>FI:</b> Tuloveden suurin lämpötila, käytettäessä painepesurina. <b>ES:</b> Temperatura y presión máxima de entrada del agua. <b>PT:</b> Temperatura máxima de entrada de água, Funcionamento da pressão de entrada. <b>EL:</b> Μέγ. θερμοκρασία εισόδου νερού-λειτουργίας πίεσης. <b>TR:</b> Maks. su girişi sıcaklığı Emme-Basınçlı çalışma. <b>SL:</b> Najv. vstopna temperatura vode, vstopni tlak pri delovanju. <b>HR:</b> Maks. temperatura ulazne vode, tlak pri usisavanju. <b>SK:</b> Max. vstupná teplota vody, Prevádzka v nasávacom režime pod tlakom. <b>CS:</b> Max. teplota vody na vstupu, provozní sací tlak. <b>PL:</b> Maks. temperatura na dopływie wody z instalacji wodociągowej. <b>HU:</b> Max. bemenő víz hőmérséklet Szívónyomásos üzem. <b>RO:</b> Temperatura max. de admisie apă în cazul alimentării de la robinet. <b>BG:</b> Макс. температура на входящата вода – работа в режим на засмукване. <b>RU:</b> Макс. температура воды на входе (всасывание/подача под давлением). <b>ET:</b> Max vee sisselasketemperatuur Sissevoturõhk töö ajal. <b>LV:</b> Maks. ūdens ieplūdes temperatūra ieplūdes-spiediena darbībā. <b>LT:</b> Didžiausia vandens paėmimo temperatūra, veikimas esant įėjimo slėgiui. <b>JA:</b> 最高流入水温度、吸気圧力動作. <b>ZH:</b> 进水压力操作时的最高进水水温 <b>KO:</b> 최대 급수 온도 주입/압력 작동. <b>TH:</b> อุณหภูมิน้ำเข้าสูงสุด ความดันในการใช้งานบริเวณทางเข้า <b>MS:</b> Suhu maksimum air masuk, Kemasan-Operasi tekanan.</p>
10	 $p_{max}$	bar (MPa) Бар (МПа) 巴 (兆帕)	<p><b>EN:</b> Max. water inlet pressure. <b>DE:</b> Max. Wassereinlassdruck. <b>FR:</b> d'eau en mode admission/pression. <b>NL:</b> Max. waterinlaatdruk. <b>IT:</b> Pressione max. alimentazione acqua. <b>NO:</b> Maks. trykk vanninntak. <b>SV:</b> Max tryck för vatteninlopp. <b>DA:</b> Maks. Vandtilgangstryk. <b>FI:</b> Tuloveden suurin paine. <b>ES:</b> Presión máxima de entrada del agua. <b>PT:</b> Pressão máxima de entrada de água. <b>EL:</b> Μέγ. πίεση εισόδου νερού. <b>TR:</b> Maks. su girişi basıncı. <b>SL:</b> Najv. tlak dovoda vode. <b>HR:</b> Maks. tlak ulazne vode. <b>SK:</b> Max. vstupný tlak vody. <b>CS:</b> Max. tlak vody na vstupu. <b>PL:</b> Maks. ciśnienie na dopływie wody. <b>HU:</b> Max. bemenő nyomás. <b>RO:</b> Presiunea max. de alimentare cu apă. <b>BG:</b> Макс. налягане на входяща вода. <b>RU:</b> Макс. давление воды на входе. <b>ET:</b> Maks vee sissevoolusurve. <b>LV:</b> Maks. ūdens spiediens. <b>LT:</b> Didžiausias vandens paėmimo slėgis. <b>JA:</b> 最高流入水圧. <b>ZH:</b> 最大进水压力 <b>KO:</b> 최고 급수 압력. <b>TH:</b> ความดันน้ำเข้าสูงสุด <b>MS:</b> Tekanan maksimum air masuk.</p>

11		m 米	<p><b>EN:</b> Max dry suction height. <b>DE:</b> Max. Trockensaughöhe. <b>FR:</b> Hauteur d'aspiration à sec max. <b>NL:</b> Max. droge aanzuighoogte. <b>IT:</b> Altezza massima di aspirazione secco. <b>NO:</b> Maks. sugehøyde tørr. <b>SV:</b> Max torr-sugningshöjd. <b>DA:</b> Maks. sugehøjde, tør. <b>FI:</b> Suurin kuivaimukorkeus. <b>ES:</b> Altura máxima de succión en seco. <b>PT:</b> Altura de aspiração a seco máx. <b>EL:</b> Μέγ. ύψος αναρρόφησης. <b>TR:</b> Maks. Kuru emme yüksekliği. <b>SL:</b> Najv. višina suhega vsesavanja. <b>HR:</b> Maks. visina pri suhom usisavanju. <b>SK:</b> Max. suchá nasávacia výška. <b>CS:</b> Max. sací výška nasucho. <b>PL:</b> Maks. wysokość ssania na sucho. <b>HU:</b> Max. száraz szívómagasság. <b>RO:</b> Înălțime max. de aspirare în cazul alimentării cu apă dintr-un recipient. <b>BG:</b> Макс. височина на сухо засмукване. <b>RU:</b> Макс. высота всасывания. <b>ET:</b> Max kuivimu kõrgus. <b>LV:</b> Maks. sausās sūkšanas augstums. <b>LT:</b> Maksimalus sausas įsiurbimo aukštis. <b>JA:</b> 最大乾燥吸込高さ。 <b>ZH:</b> 最大干吸高度 米 <b>KO:</b> 최대 건조 흡입 높이. <b>TH:</b> ความสูงของท่อดูดแห้งสูงสุด <b>MS:</b> Ketinggian maksimum sedutan kering.</p>
12		mm 毫米	<p><b>EN:</b> Dimensions LxWxH. <b>DE:</b> Masse LxBxH. <b>FR:</b> Dimensions l x p x h. <b>NL:</b> Afmetingen LxBxH. <b>IT:</b> Dimensioni, lun. x larg. x alt. <b>NO:</b> Mål LxBxH. <b>SV:</b> Dimensioner LxBxH. <b>DA:</b> Mål LxBxH. <b>FI:</b> Mitat, PxLxK. <b>ES:</b> Dimensiones l x a x al. <b>PT:</b> Dimensões, C x L x A. <b>EL:</b> Διαστάσεις, Μ x Π x Υ. <b>TR:</b> Boyutlar, u x g x y. <b>SL:</b> Mere D x Š x V. <b>HR:</b> Dimenzije DxŠxV. <b>SK:</b> Rozmery D x Š x V. <b>CS:</b> Rozměry d x š x v. <b>PL:</b> Wymiary długość x szer. x wys. <b>HU:</b> Méretek H x Sz x M. <b>RO:</b> Dimensiuni. L x l x î. <b>BG:</b> Размери Д x Ш x В. <b>RU:</b> Размеры, Дл. x Шир. x Выс. <b>ET:</b> Mõõtmed p x l x k. <b>LV:</b> Izmēri G x P x A. <b>LT:</b> Matmenys (i x p x a). <b>JA:</b> 外形寸法長さx幅x高さ。 <b>ZH:</b> 尺寸 (长x宽x高) 毫米 <b>KO:</b> 크기(l x w x h). <b>TH:</b> ขนาด ยาว x กว้าง x สูง <b>MS:</b> Dimensi LxWxH.</p>
13		kg кг	<p><b>EN:</b> Weight. <b>DE:</b> Gewicht. <b>FR:</b> Poids du nettoyeur. <b>NL:</b> Gewicht van de hogedrukreiniger. <b>IT:</b> Peso dell'idropulitrice. <b>NO:</b> Vekt høytrykksvasker. <b>SV:</b> Maskinens vikt. <b>DA:</b> Vægt. <b>FI:</b> Pelkän painepesurin paino. <b>ES:</b> Peso del limpiador. <b>PT:</b> Peso da máquina de limpeza. <b>EL:</b> Βάρος μηχανήματος καθαρισμού. <b>TR:</b> Temizlik makinesinin yüksekliği. <b>SL:</b> Masa. <b>HR:</b> Težina. <b>SK:</b> Hmotnosť. <b>CS:</b> Hmotnost čisticího stroje. <b>PL:</b> Ciężar myjki. <b>HU:</b> Tisztítógép tömege. <b>RO:</b> Greutatea aparatului. <b>BG:</b> Тегло. <b>RU:</b> Вес моечной машины. <b>ET:</b> Pesuri kaal. <b>LV:</b> Tīrītāja svars. <b>LT:</b> Valymo įrenginio svoris. <b>JA:</b> 重量。 <b>ZH:</b> 清洗机重量 <b>KO:</b> 세척기 무게. <b>TH:</b> น้ำหนัก <b>MS:</b> Berat.</p>
14		dB(A) дБ(А)	<p><b>EN:</b> Sound pressure level <math>L_{PA}</math>. <b>DE:</b> Schalldruckpegel <b>FR:</b> Niveau de pression acoustique <b>NL:</b> Geluidsdrukniveau <b>IT:</b> Livello pressione sonora <b>NO:</b> Lydtrykknivå <b>SV:</b> Ljudtrycksnivå <b>DA:</b> Lydtryksniveau <b>FI:</b> Äänenpainetaso <b>ES:</b> Nivel de presión sonora <b>PT:</b> Nível de pressão acústica <b>EL:</b> Επίπεδο πίεσης ήχου <b>TR:</b> Göre ses basıncı seviyesi <b>SL:</b> Raven zvočnega tlaka. <b>HR:</b> Razina zvučnog tlaka. <b>SK:</b> Hladina zvukového. <b>CS:</b> Hladina akustického tlaku <b>PL:</b> Poziom ciśnienia akustycznego <b>HU:</b> Hangnyomás szint <b>RO:</b> Nivel de presiune acustică <b>BG:</b> Ниво на звуково налягане <b>RU:</b> Уровень шума <b>ET:</b> Helisurve tase <b>LV:</b> Akustiskā spiediena līmenis <b>LT:</b> Garso slėgio lygis <b>JA:</b> 音圧レベル <b>ZH:</b> 声压级 <b>KO:</b> 음압 레벨 <b>TH:</b> ระดับความดันเสียง <b>MS:</b> Tahap tekanan bunyi</p>
15		dB(A) дБ(А)	<p><b>EN:</b> Sound power level <math>L_{WA}</math>. <b>DE:</b> Schalleistungspegel <b>FR:</b> Niveau de puissance acoustique <b>NL:</b> Geluidsvermogeniveau <b>IT:</b> Livello potenza sonora <b>NO:</b> Lydeffektnivå <b>SV:</b> Ljudeffektnivå <b>DA:</b> Lydeffektniveau <b>FI:</b> Äänen tehotaso <b>ES:</b> Potencia acústica <b>PT:</b> Nível de potência acústica <b>EL:</b> Επίπεδο ισχύος ήχου <b>TR:</b> Göre ses basıncı seviyesi <b>SL:</b> Raven moči zvoka. <b>HR:</b> Razina jakosti. <b>SK:</b> Hladina zvukového výkonu. <b>CS:</b> Hladina akustického výkonu <b>PL:</b> Poziom mocy akustycznej <b>HU:</b> Hangteljesítmény szint <b>RO:</b> Nivelul de putere acustică <b>BG:</b> Ниво на звукова мощност <b>RU:</b> Уровень звуковой мощности <b>ET:</b> Helivõimsuse tase <b>LV:</b> Akustiskās jaudas līmenis <b>LT:</b> Garso galios lygis <b>JA:</b> 音響パワーレベル <b>ZH:</b> 声功率级 <b>KO:</b> 소음 레벨 <b>TH:</b> ระดับกำลังเสียง <b>MS:</b> Tahap kuasa bunyi</p>

16a	 $a_h$ (ISO 5349 a <sub>h</sub> )	$m/s^2$ 米/秒 <sup>2</sup>	<b>EN:</b> Vibration. <b>DE:</b> Vibrationen <b>FR:</b> Vibration <b>NL:</b> Vibratie <b>IT:</b> Vibrazioni <b>NO:</b> Vibrasjoner <b>SV:</b> Vibration <b>DA:</b> Vibration <b>FI:</b> Tärinäarvot <b>ES:</b> Vibración <b>PT:</b> Vibração <b>EL:</b> Δόνηση <b>TR:</b> Titreşimi <b>SL:</b> Vibracije. <b>HR:</b> Vibracije. <b>SK:</b> Vibrácie. <b>CS:</b> Vibrace <b>PL:</b> Drgania <b>HU:</b> Vibráció <b>RO:</b> Vibrații <b>BG:</b> Вибрации. <b>RU:</b> Вибрация <b>ET:</b> vibratsioon <b>LV:</b> vibrācija <b>LT:</b> Vibracijos <b>JA:</b> 振動。 <b>ZH:</b> 振动 <b>KO:</b> 진동 <b>TH:</b> แรงสั่นสะเทือน <b>MS:</b> Getaran.
17		N	<b>EN:</b> Recoil forces, lance. <b>DE:</b> Rückstoßkraft, Sprühhrohr <b>FR:</b> Forces de recul, lance <b>NL:</b> Terugslagkracht, lans <b>IT:</b> Forze di rinculo, lancia <b>NO:</b> Rekylkraft, lanse <b>SV:</b> Rekylkraft, spolrör <b>DA:</b> Rekylkraft, dyserør <b>FI:</b> Rekyylivoimat, suutin <b>ES:</b> Fuerzas de retroceso, lanza <b>PT:</b> Forças de retrocesso, lança <b>EL:</b> Δυνάμεις οπισθοδρόμησης, διάταξη ψεκασμού χη. <b>TR:</b> Sarmal kuvvetler, boru <b>SL:</b> Povratne sile, šoba. <b>HR:</b> Trzajne sile, mlaznica. <b>SK:</b> Spätňý odraz, štandardná striekacia rúra. <b>CS:</b> Síly zpětného rázu, násadec <b>PL:</b> Siły odrzutu, lanca <b>HU:</b> Visszaható erők, szórósó <b>RO:</b> Forțe de recul, tija <b>BG:</b> Сили на откат, накрайник. <b>RU:</b> Сила отдачи (распылитель). <b>ET:</b> Tagasilöögi jõud, otsik <b>LV:</b> Atsitiena spēks, smidzinātājs <b>LT:</b> Atatranks jėga, antgalis <b>JA:</b> 反跳力、ランス。 <b>ZH:</b> 反冲力 ( 喷杆 ) <b>KO:</b> 반동력, 랜스 <b>TH:</b> แรงสะท้อนถอยหลัง, ปลายทอ <b>MS:</b> Kuasa sentakan, lans.
18		l 升	<b>EN:</b> Oil quantity. <b>DE:</b> Ölmenge. <b>FR:</b> Quantité d'huile. <b>NL:</b> Hoeveelheid olie. <b>IT:</b> Quantità olio. <b>NO:</b> Oljemengde. <b>SV:</b> Oljemängd. <b>DA:</b> Oliemængde. <b>FI:</b> Öljymäärä. <b>ES:</b> Cantidad de aceite. <b>PT:</b> Quantidade de óleo. <b>EL:</b> Ποσότητα λαδιού. <b>TR:</b> Yağ miktarı. <b>SL:</b> Količina olja. <b>HR:</b> Količina ulja. <b>SK:</b> Množstvo oleja. <b>CS:</b> Množství oleje. <b>PL:</b> Objętość oleju. <b>HU:</b> Olajmennyiség. <b>RO:</b> Cantitate de ulei. <b>BG:</b> Количество на маслото. <b>RU:</b> Количество масла. <b>ET:</b> Õli kogus. <b>LV:</b> Eļļas daudzums. <b>LT:</b> Tepalo kiekis. <b>JA:</b> オイル量。 <b>ZH:</b> 油量升 <b>KO:</b> 오일량. <b>TH:</b> ปริมาณน้ำมัน <b>MS:</b> Kuantiti minyak.
19			<b>EN:</b> Oil type. <b>DE:</b> Öltyp. <b>FR:</b> Type d'huile. <b>NL:</b> Olietype. <b>IT:</b> Tipo olio. <b>NO:</b> Oljetype. <b>SV:</b> Typ av olja. <b>DA:</b> Olietype. <b>FI:</b> Öljyn tyyppi. <b>ES:</b> Tipo de aceite. <b>PT:</b> Tipo de óleo. <b>EL:</b> Τύπος λαδιού. <b>TR:</b> Yağ tipi. <b>SL:</b> Vrsta olja. <b>HR:</b> Vrsta ulja. <b>SK:</b> Typ oleja. <b>CS:</b> Typ oleje. <b>PL:</b> Typ oleju. <b>HU:</b> Olaj típusa. <b>RO:</b> Tip de ulei. <b>BG:</b> Тип на маслото. <b>RU:</b> Тип масла. <b>ET:</b> Õli tüüp. <b>LV:</b> Eļļas tips. <b>LT:</b> Tepalo tipas. <b>JA:</b> オイルの種類。 <b>ZH:</b> 油型 <b>KO:</b> 오일 유형. <b>TH:</b> ประเภทน้ำมัน <b>MS:</b> Jenis minyak.
20			<b>EN:</b> Specifications and details are subject to change without prior notice. <b>DE:</b> Technische Daten und Details des Geräts können sich ohne vorherige Ankündigung ändern. <b>FR:</b> Ces spécifications et détails sont susceptibles d'être modifiés sans préavis. <b>NL:</b> Specificaties en details kunnen zonder voorafgaande waarschuwing worden gewijzigd. <b>IT:</b> Specifiche e dettagli sono soggetti a modifiche senza preavviso. <b>NO:</b> Spesifikasjonene og detaljene er gjenstand for endringer uten forutgående varsel. <b>SV:</b> Specifikationer och information kan ändras utan föregående meddelande. <b>DA:</b> Ret til ændringer i konstruktion og specifikationer forbeholdes. <b>FI:</b> Rakenteeseen ja teknisiin tietoihin voidaan tehdä muutoksia ilmoittamatta niistä ennalta. <b>ES:</b> Las especificaciones y los datos están sujetos a cambios sin previo aviso. <b>PT:</b> As especificações e os detalhes estão sujeitos a alterações sem aviso prévio. <b>EL:</b> Τα τεχνικά χαρακτηριστικά και οι λεπτομέρειες υπόκεινται σε αλλαγές χωρίς προηγούμενη ειδοποίηση. <b>TR:</b> Özellikler ve ayrıntılar, önceden haber verilmeden değiştirilebilir. <b>SL:</b> Tehnični podatki in podrobnosti se lahko spremenijo brez predhodnega obvestila. <b>HR:</b> Specifikacije i detalji mogu se mijenjati bez prethodne najave. <b>SK:</b> Špecifikácie a podrobnosti sa môžu meniť bez predchádzajúceho upozornenia. <b>CS:</b> Technické údaje a detaily mohou být změněny i bez předchozího upozornění. <b>PL:</b> Specyfikacje i parametry mogą zostać zmienione bez uprzedzenia. <b>HU:</b> A műszaki adatok és részletek előzetes értesítés nélkül megváltozhatnak. <b>RO:</b> Specificațiile și detaliile pot fi modificate fără înștiințare prealabilă. <b>BG:</b> Спецификациите и детайлите подлежат на промяна без предварително уведомление. <b>RU:</b> Технические характеристики и данные могут изменяться без предварительного извещения. <b>ET:</b> Tehnilisi kirjeldusi ja üksikasju võidakse muuta eelneva etteteatamiseta. <b>LV:</b> Specifikācijas un detaļas var tikt mainītas bez iepriekšēja paziņojuma. <b>LT:</b> Konstrukcija ir specifikacijos gali keistis be išankstinio įspėjimo. <b>JA:</b> 仕様および情報は事前通知無しに変更する場合があります。 <b>ZH:</b> 规格和详情如有变更，恕不另行通知。 <b>KO:</b> 사양 및 내용은 예고없이 변경될 수 있습니다. <b>TH:</b> ข้อกำหนดเฉพาะและรายละเอียดสามารถเปลี่ยนแปลงได้โดยไม่ต้องแจ้งให้ทราบล่วงหน้า <b>MS:</b> Spesifikasi dan butiran adalah tertakluk kepada perubahan tanpa notis terlebih dahulu.



## HEAD QUARTER

### DENMARK

Nilfisk A/S  
Kornmarksvej 1  
DK-2605 Broendby  
Tel.: (+45) 4323 8100  
www.nilfisk.com

## SALES COMPANIES

### ARGENTINA

Nilfisk srl.  
Edificio Central Park  
Herrera 1855, 6th floor/604  
Ciudad de Buenos Aires  
Tel.: (+54) 11 6091 1571  
www.nilfisk.com.ar

### AUSTRALIA

Nilfisk Pty Ltd  
Unit 1/13 Bessemer Street  
Blacktown NSW 2148  
Tel.: (+61) 2 98348100  
www.nilfisk.com.au

### AUSTRIA

Nilfisk GmbH  
Metzgerstrasse 68  
5101 Bergheim bei Salzburg  
Tel.: (+43) 662 456 400 90  
www.nilfisk.at

### BELGIUM

Nilfisk n.v.-s.a.  
Riverside Business Park  
Boulevard Internationaaleaan 55  
Bâtiment C3/C4 Gebouw  
Bruxelles 1070  
Tel.: (+32) 14 67 60 50  
www.nilfisk.be

### BRAZIL

Nilfisk do Brasil  
Av. Eng. Luis Carlos Berrini, 550  
40 Andar, Sala 03  
SP - 04571-000 Sao Paulo  
Tel.: (+11) 3959-0300 / 3945-4744  
www.nilfisk.com.br

### CANADA

Nilfisk Canada Company  
240 Superior Boulevard  
Mississauga, Ontario L5T 2L2  
Tel.: (+1) 800-668-8400  
www.nilfisk.ca

### CHILE

Nilfisk S.A. (Comercial KCS Ltda)  
Salar de Llamara 822  
8320000 Santiago  
Tel.: (+56) 2684 5000  
www.nilfisk.cl

### CHINA

Nilfisk  
4189 Yindu Road  
Xinzhuan Industrial Park  
201108 Shanghai  
Tel.: (+86) 21 3323 2000  
www.nilfisk.cn

### CZECH REPUBLIC

Nilfisk s.r.o.  
VGP Park Horní Počernice  
Do Čertous 1/2658  
193 00 Praha 9  
Tel.: (+420) 244 090 912  
www.nilfisk.cz

### DENMARK

Nilfisk Danmark A/S  
Industrivej 1  
Hadsund, DK-9560  
Tel.: 72 18 21 20  
www.nilfisk.dk

### FINLAND

Nilfisk Oy Ab  
Koskelontie 23 E  
02920 Espoo  
Tel.: (+358) 207 890 600  
www.nilfisk.fi

### FRANCE

Nilfisk SAS  
26 Avenue de la Baltique  
Villebon sur Yvette  
91978 Courtabouef Cedex  
Tel.: (+33) 169 59 87 24  
www.nilfisk.fr

### GERMANY

Nilfisk GmbH  
Guido-Oberdorfer-Straße 2-10  
89287 Bellenberg  
Tel.: (+49) (0)7306/72-444  
www.nilfisk.de

### GREECE

Nilfisk A.E.  
Αναπαύσεως 29  
Κορωπί T.K, 194 00  
Tel.: (30) 210 9119 600  
www.nilfisk.gr

### HOLLAND

Nilfisk B.V.  
Versterkerstraat 5  
1322 AN Almere  
Tel.: (+31) 036 5460760  
www.nilfisk.nl

### HONG KONG

Nilfisk Ltd.  
2001 HK Worsted Mills  
Industrial Building  
31-39, Wo Tong Tsui St.  
Kwai Chung, N.T.  
Tel.: (+852) 2427 5951  
www.nilfisk.com

### HUNGARY

Nilfisk Kft.  
II. Rákóczi Ferenc út 10  
2310 Szigetszentmiklós-Lakihegy  
Tel.: (+36) 24 475 550  
www.nilfisk.hu

### INDIA

Nilfisk India Limited  
Pramukh Plaza, 'B' Wing, 4th floor, Unit  
No. 403  
Cardinal Gracious Road, Chakala  
Andheri (East) Mumbai 400 099  
Tel.: (+91) 22 6118 8188  
www.nilfisk.in

### IRELAND

Nilfisk  
1 Stokes Place  
St. Stephen's Green  
Dublin 2  
Tel.: (+35) 3 12 94 38 38  
www.nilfisk.ie

### ITALY

Nilfisk SpA  
Strada Comunale della Braglia, 18  
26862 Guardamiglio (LO)  
Tel.: (+39) (0) 377 414021  
www.nilfisk.it

### JAPAN

Nilfisk Inc.  
1-6-6 Kita-shinyokohama, Kouhoku-ku  
Yokohama, 223-0059  
Tel.: (+81) 45548 2571  
www.nilfisk.com

### MALAYSIA

Nilfisk Sdn Bhd  
Sd 33, Jalan KIP 10  
Taman Perindustrian KIP  
Sri Damansara  
52200 Kuala Lumpur  
Tel.: (60) 3603 627 43 120  
www.nilfisk.com

### MEXICO

Nilfisk de Mexico, S. de R.L. de C.V.  
Pirineos #515 Int.  
60-70 Microparque  
Industrial WSantiago  
76120 Queretaro  
Tel.: (+52) (442) 427 77 00  
www.nilfisk.com

### NEW ZEALAND

Nilfisk Limited  
Suite F, Building E  
42 Tawa Drive  
0632 Albany Auckland  
Tel.: (+64) 9 414 1996  
Website: www.nilfisk.com

### NORWAY

Nilfisk AS  
Bjørnerudveien 24  
1266 Oslo  
Tel.: (+47) 22 75 17 80  
www.nilfisk.no

### PERU

Nilfisk S.A.C.  
Calle Boulevard 162, Of. 703, Lima 33-  
Perú  
Lima  
Tel.: (511) 435-6840  
www.nilfisk.com

### POLAND

Nilfisk Sp. Z.O.O.  
Millenium Logistic Park  
ul. 3 Maja 8, Bud. B4  
05-800 Pruszków  
Tel.: (+48) 22 738 3750  
www.nilfisk.pl

### PORTUGAL

Nilfisk Lda.  
Sintra Business Park  
Zona Industrial Da Abrunheira  
Edificio 1, 1º A  
P2710-089 Sintra  
Tel.: (+351) 21 911 2670  
www.nilfisk.pt

### RUSSIA

Nilfisk LLC  
Vyatskaya str. 27, bld. 7/1st  
127015 Moscow  
Tel.: (+7) 495 783 9602  
www.nilfisk.ru

### SINGAPORE

Den-Sin  
22 Tuas Avenue 2  
639453 Singapore  
Tel.: (+65) 6268 1006  
www.densin.com

### SLOVAKIA

Nilfisk s.r.o.  
Bancikovej 1/A  
SK-821 03 Bratislava  
Tel.: (+421) 910 222 928  
www.nilfisk.sk

### SOUTH AFRICA

WAP South Africa  
12 Newton Street  
Spartan 1630  
Tel.: (+27) 11 975 7060  
www.wap.com.za

### SOUTH KOREA

Nilfisk Korea  
3F Duksoo B/D, 317-15  
Sungsoo-Dong 2Ga  
Sungdong-Gu, Seoul  
Tel.: (+82) 2497 8636  
www.nilfisk.co.kr

### SPAIN

Nilfisk S.A.  
Torre d'Ara,  
Passeig del Rengle, 5 Plta. 10ª  
08302 Mataró  
Tel.: (34) 93 741 2400  
www.nilfisk.es

### SWEDEN

Nilfisk AB  
Taljegårdsgatan 4  
431 53 Mölndal  
Tel.: (+46) 31 706 73 00  
www.nilfisk.se

### SWITZERLAND

Nilfisk AG  
Ringstrasse 19  
Kircheberg/Industri Stelz  
9500 Wil  
Tel.: (+41) 71 92 38 444  
www.nilfisk.ch

### TAIWAN

Nilfisk Ltd  
Taiwan Branch (H.K)  
No. 5, Wan Fang Road  
Taipei  
Tel.: (+88) 6227 00 22 68  
www.nilfisk.tw

### THAILAND

Nilfisk Co. Ltd.  
89 Soi Chokechai-Ruammitr  
Viphavadee-Rangsit Road  
Ladyao, Jatuchak, Bangkok 10900  
Tel.: (+66) 2275 5630  
www.nilfisk.co.th

### TURKEY

Nilfisk A.S.  
Serifali Mh. Bayraktar Bulv. Sehit Sk. No:7  
Ümraniye, 34775 Istanbul  
Tel.: +90 216 466 94 94  
www.nilfisk.com.tr

### UNITED ARAB EMIRATES

Nilfisk Middle East Branch  
SAIF-Zone  
P.O. Box 122298  
Sharjah  
Tel.: (+971) (0) 655-78813  
www.nilfisk.com

### UNITED KINGDOM

Nilfisk Ltd.  
Nilfisk House, Bowerbank Way  
Gilwilly Industrial Estate, Penrith  
Cumbria CA11 9BQ  
Tel.: (+44) (0) 1768 868995  
www.nilfisk.co.uk

### UNITED STATES

Nilfisk, Inc.  
9435 Winnetka Ave N,  
Brooklyn Park  
MN 55445  
www.nilfisk.com

### VIETNAM

Nilfisk Vietnam  
No. 51 Doc Ngu Str.  
P. Vinh Phúc, Q.Ba Dinh  
Hanoi  
Tel.: (+84) 761 5642  
www.nilfisk.com